

Ⓓ	Originalbedienungsanleitung	Teil 1	I/1	Teil 2	II/1
ⒼⒷ	Original operating manual	Part 1	I/2	Part 2	II/7
Ⓕ	Notice d'utilisation d'origine	Partie 1	I/3	Partie 2	II/13
ⓃⓁ	Originele gebruiksaanwijzing	Deel 1	I/4	Deel 2	II/20
ⓅⓁ	Oryginalna instrukcja eksploatacji	Części 1	I/5	Części 2	II/27
Ⓗ	Eredeti kezelési utasítás	1. rész	I/6	2. rész	II/34
ⒸⓏ	Originál návodu k obsluze	Část 1	I/7	Část 2	II/41
ⓈⓀ	Originálny návod na obsluhu	Časť 1	I/8	Časť 2	II/48

## Compact 200-10 W

1121090010

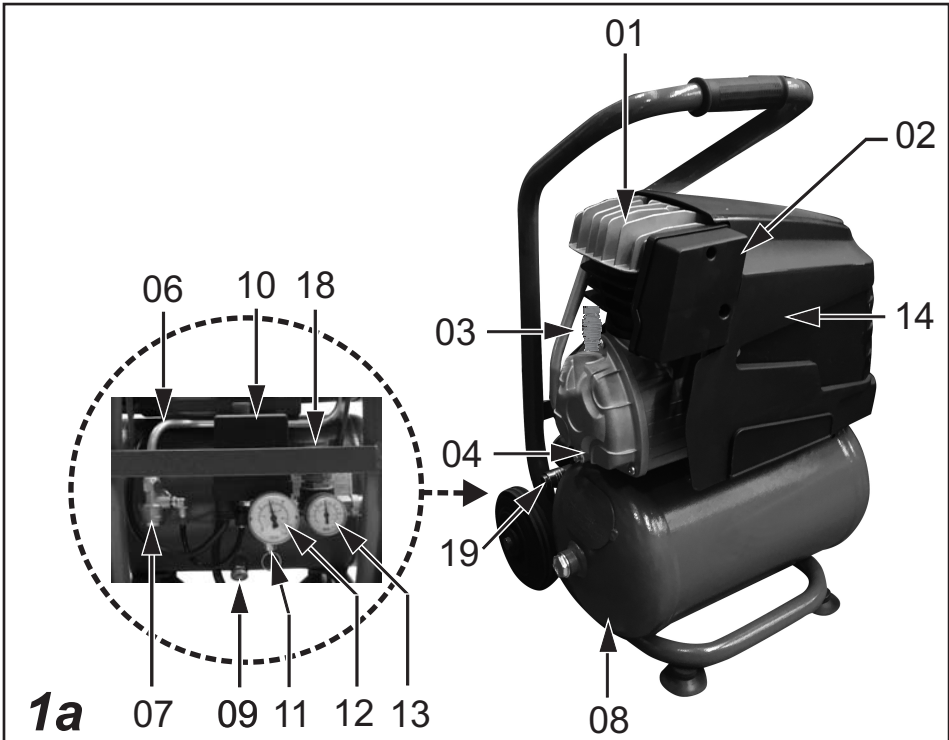



**1a**

190	85	1,8	2850	635 330 420	22
10 9	8	6	230 50 1	6	0,21
95	75	50:50 10	5 - 35	40	

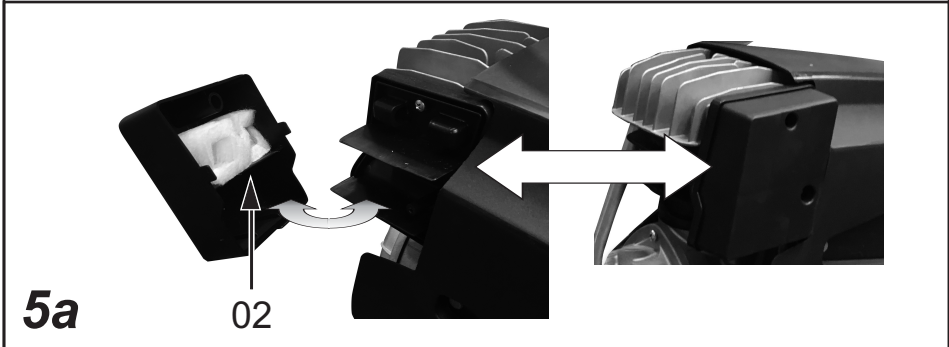

**5a**

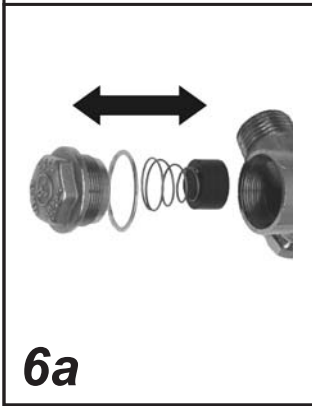

**6a**

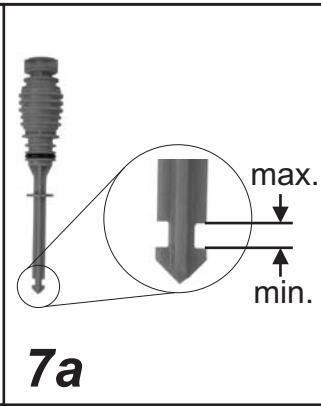

**7a**



**9a**

# Inhaltsverzeichnis - Teil 1

1.1	Lieferumfang .....	1
1.2	Bestimmungsgemäße Verwendung .....	1
1.3	Technische Daten .....	1
1.4	Aufbau .....	1
1.5	Arbeitsdruck einstellen .....	1
1.6	Wartung .....	1
1.7	Prüfungen des Behälters .....	1

## 1.1 Lieferumfang

– Kompressor mit Bedienungsanleitung

## 1.2 Bestimmungsgemäße Verwendung

Der Kompressor eignet sich ausschließlich zur Druckluftherzeugung und -speicherung. Die Druckluft ist nur für Druckluftwerkzeuge/-geräte/-maschinen geeignet.

Jede andere Verwendung ist zweckentfremdet.

Der Kompressor darf **nicht** in explosionsgefährdeten Bereichen eingesetzt werden. Brennbar, ätzend oder giftige Gase dürfen **nicht** angesaugt werden!

## 1.3 Technische Daten

siehe Bild 1a

## 1.4 Aufbau

01	Kompressoraggregat
02	Ansaugfilter
03	Ölmessstab

04	Ölablassschraube
06	Druckrohr
07	Rückschlagventil
08	Behälter
09	Kondensatablassventil
10	Druckschalter mit EIN/AUS-Schalter
11	Sicherheitsventil
12	Manometer (Behälterdruck)
13	Manometer (Arbeitsdruck)
14	Elektromotor
18	Druckminderer
19	Schnellkupplung (gereinigte, geregelte Druckluft)

## 1.5 Arbeitsdruck einstellen

Drehen im Uhrzeigersinn = Druck wird erhöht. Drehen im Gegenuhrzeigersinn = Druck wird reduziert (Bild 9a).

## 1.6 Wartung

### 1.6.1 Ansaugfilter reinigen

1. Schrauben lösen und Gehäuse öffnen (Bild 5a).
2. Filtereinsatz herausziehen (Bild 5a).
3. Filtereinsatz mit Ausblaspistole reinigen, bei Bedarf Filtereinsatz wechseln.
4. Filtereinsatz reinschieben.
5. Gehäuse schließen und Schrauben festziehen.

## 1.7 Prüfungen des Behälters

Empfehlung: Behälter entsprechend seiner Beanspruchung nach 10 Jahren einer Druckprüfung durch eine „befähigte Person“ gemäß BetrSichV zu unterziehen. Sprechen Sie mit unseren Servicepartnern.

- ⓘ Die gesetzlich vorgeschriebenen Prüfungen müssen gemäß den geltenden Vorschriften des Landes organisiert werden in dem der Behälter verwendet wird.

## Table of contents - Part 1

1.1	Scope of delivery .....	2
1.2	Conventional use .....	2
1.3	Technical data .....	2
1.4	Components.....	2
1.5	Adjusting the working pressure...	2
1.6	Maintenance.....	2
1.7	Vessel inspections .....	2

### 1.1 Scope of delivery

– Compressor with instruction manual

### 1.2 Conventional use

The compressor is designed for generating and storing compressed air only. Compressed air is only suitable for compressed air tools/devices/machines.

Any other type of use is considered contrary to the intended use.

The compressor must **not** be used in potentially explosive areas. Combustible, caustic or toxic gases must **not** be sucked in!

### 1.3 Technical data

see Fig. 1a

### 1.4 Components

01	Compressor unit
02	Intake filter
03	Oil dipstick
04	Oil drain screw
06	Pressure pipe

07	Check valve
08	Vessel
09	Condensate drain valve
10	Pressure switch with ON/OFF switch
11	Safety valve
12	Pressure gauge (vessel pressure)
13	Pressure gauge (working pressure)
14	Electric motor
18	Pressure reducer
19	Quick-action coupling (clean, regulated compressed air)

### 1.5 Adjusting the working pressure

Rotate clockwise = pressure is increased.  
Rotate anticlockwise = pressure is reduced (Fig. 9a).

### 1.6 Maintenance

#### 1.6.1 Cleaning the intake filter

1. Loosen the screws and open the housing as shown in Fig. 5a.
2. Pull out the filter insert (Fig. 5a).
3. Clean the filter insert using the blow gun, exchange the filter insert if necessary.
4. Insert the filter insert.
5. Close the housing and tighten the screws.

### 1.7 Vessel inspections

We recommend that a "qualified person" perform a pressure test on the vessel, depending on its rate of utilisation, after 10 years in accordance with the Ordinance on Industrial Safety and Health. Contact any of our service partners.

- ① The statutory specified inspections must be arranged in accordance with the applicable regulations of the respective country in which the vessel is used.

# Table des matières - partie 1

1.1	Eléments fournis.....	3
1.2	Consignes d'utilisation .....	3
1.3	Caractéristiques techniques.....	3
1.4	Structure .....	3
1.5	Régler la pression de travail .....	3
1.6	Entretien .....	3
1.7	Contrôles de la cuve.....	3

## 1.1 Eléments fournis

– Compresseur avec mode d'emploi

## 1.2 Consignes d'utilisation

Le compresseur convient exclusivement pour la production et l'accumulation d'air comprimé. L'air comprimé convient uniquement pour les outils / appareils / machines à air comprimé.

Toute autre utilisation est détournée de sa destination première.

Le compresseur ne doit **pas** être utilisé dans des zones explosibles. Les gaz inflammables, irritants ou toxiques ne doivent **pas** être aspirés !

## 1.3 Caractéristiques techniques

Voir illustration 1a

## 1.4 Structure

01	Groupe de compresseur
02	Filtre d'aspiration
03	Jauge d'huile
04	Vis de vidange d'huile
06	Tube de pression
07	Clapet anti-retour

08	Cuve
09	Soupape de vidange des produits de condensation
10	Pressostat avec commande marche/arrêt
11	Soupape de sûreté
12	Manomètre (pression de la cuve)
13	Manomètre (pression effective)
14	Moteur électrique
18	Réducteur de pression
19	Raccord pompier (air comprimé purifié, régulé)

## 1.5 Régler la pression de travail

Tourner dans le sens horaire = la pression augmente. Tourner dans le sens anti-horaire = la pression baisse (fig. 9a).

## 1.6 Entretien

### 1.6.1 Nettoyage du filtre d'aspiration

1. Dévisser les vis et ouvrir le corps (fig. 5a).
2. Extraire l'élément de filtre (fig. 5a).
3. Nettoyer l'élément de filtre avec un pistolet souffleur, le remplacer si nécessaire.
4. Insérer l'élément de filtre.
5. Fermer le corps et serrer les vis à fond.

## 1.7 Contrôles de la cuve

Selon sa sollicitation, nous recommandons après une période de 10 ans de soumettre la cuve à un contrôle de pression par une "personne qualifiée" selon le texte allemand "Betriebsicherheitsverordnung". Parlez-en avec nos partenaires SAV.

- ① Les contrôles prescrits par la loi doivent être organisés selon la législation en vigueur dans le pays dans lequel la cuve est utilisée.

## Inhoudsopgave - deel 1

1.1	Leveringsomvang .....	4
1.2	Toepassing conform de bepalingen .....	4
1.3	Technische gegevens .....	4
1.4	Opbouw .....	4
1.5	Werkdruk instellen .....	4
1.6	Onderhoud .....	4
1.7	Keuringen van de tank .....	4

### 1.1 Leveringsomvang

– Compressor met gebruiksaanwijzing

### 1.2 Toepassing conform de bepalingen

De compressor is uitsluitend bestemd voor de opwekking en opslag van perslucht. De perslucht is alleen geschikt voor persluchtgereedschap/-apparatuur/-machines.

Ieder ander gebruik is oneigelijk.

De compressor mag **niet** in explosiegevaarlijke zones worden gebruikt. Brandbare, bijtende of giftige gassen mogen **niet** worden aangezogen!

### 1.3 Technische gegevens

zie Fig. 1a

### 1.4 Opbouw

01	Compressoraggregaat
02	Aanzuigfilter
03	Oliemeetstok
04	Olieaftapschroef

06	Drukbus
07	Terugslagventiel
08	Container
09	Condensaataftapventiel
10	Drukschakelaar met IN/UIT-schakelaar
11	Veiligheidsventiel
12	Manometer (containerdruk)
13	Manometer (werkdruk)
14	Elektromotor
18	Drukregelaar
19	Snelkoppeling (gereinigde, geregelde perslucht)

### 1.5 Werkdruk instellen

Rechtsom draaien = druk wordt verhoogd.  
Linksom draaien = druk wordt verlaagd (afbeelding 9a).

### 1.6 Onderhoud

#### 1.6.1 Aanzuigfilter reinigen

1. Schroeven losdraaien en behuizing openen (afbeelding 5a).
2. Filterinzet uittrekken (afbeelding 5a).
3. Filterinzet met uitblaaspistool reinigen, zo nodig filterinzet vervangen.
4. Filterinzet inschuiven.
5. Behuizing sluiten en schroeven vastdraaien.

### 1.7 Keuringen van de tank

Aanbeveling: Container in overeenstemming met de belasting na 10 jaar door een „bevoegd persoon“ conform het bedrijfsveiligheidsbesluit aan een drukcontrole laten onderwerpen. Neem contact op met onze servicepartners.

- ① De wettelijk voorgeschreven keuringen dienen te worden georganiseerd volgens de geldende voorschriften van het land waarin de tank wordt gebruikt.

# Spis treści - części 1

1.1	Zakres dostawy .....	5
1.2	Użytkowanie zgodne z przeznaczeniem.....	5
1.3	Dane techniczne .....	5
1.4	Konstrukcja.....	5
1.5	Ustawianie ciśnienia roboczego ...	5
1.6	Konserwacja.....	5
1.7	Kontrole zbiornika .....	5

## 1.1 Zakres dostawy

– Sprężarka wraz z instrukcją obsługi

## 1.2 Użytkowanie zgodne z przeznaczeniem

Sprężarka przeznaczona jest wyłącznie do wytwarzania i magazynowania sprężonego powietrza. Sprężone powietrze może być stosowane tylko w narzędziach, urządzeniach i maszynach pneumatycznych.

Każde inne zastosowanie jest niezgodne z przeznaczeniem.

Sprężarki **nie wolno** używać w obszarach zagrożonych eksplozją. **Nie wolno** zasysać gazów palnych, żrących lub trujących!

## 1.3 Dane techniczne

Patrz rys 1a

## 1.4 Konstrukcja

01	Agregat sprężarkowy
02	Filtr ssawny
03	Dł. łącz. mk g_U b_L dcn]ca i ic`Y`i

04	Śruba spustowa oleju
06	Przewód ciśnieniowy
07	Zawór zwrotny
08	Zbiornik
09	Zawór spustowy kondensatu
10	Przełącznik ciśnieniowy z przełącznikiem WŁ./WYŁ.
11	Zawór bezpieczeństwa
12	Manometr (ciśnienie zbiornika)
13	Manometr (ciśnienie robocze)
14	Silnik elektryczny
18	Reduktor ciśnienia
19	Szybkozłączka (oczyszczone, regulowane powietrze sprężone)

## 1.5 Ustawianie ciśnienia roboczego

Obrót zgodnie z ruchem wskazówek zegara = zwiększanie ciśnienia. Obrót w kierunku przeciwnym do ruchu wskazówek zegara = redukcja ciśnienia (rys. 9a).

## 1.6 Konserwacja

### 1.6.1 Czyszczenie filtra ssawnego

1. Poluzować śruby i otworzyć obudowę (rys. 5a).
2. Wyciągnąć wkład filtra (rys. 5a).
3. Oczyścić wkład filtra za pomocą pistoletu nadmuchowego, w razie potrzeby wymienić wkład.
4. Wsunąć wkład filtra.
5. Zamknąć obudowę i dokręcić śruby.

## 1.7 Kontrole zbiornika

Zalecenie: odpowiednio do zużycia zbiornik należy poddać po 10 latach eksploatacji kontroli ciśnienia przez osobę z odpowiednimi uprawnieniami. Zapraszamy do skontaktowania się z pracownikami naszego serwisu.

- ① Zalecane prawem kontrole należy organizować zgodnie z przepisami obowiązującymi w kraju użytkowania zbiornika.

## Tartalom – 1. rész

1.1	A szállítmány részei.....	6
1.2	Rendeltetés szerinti használat.....	6
1.3	Műszaki adatok.....	6
1.4	Felépítés.....	6
1.5	A munkanyomás beállítása.....	6
1.6	Karbantartás.....	6
1.7	A tartály ellenőrzése.....	6

### 1.1 A szállítmány részei

– Kompresszor Kezelési Utasítás

### 1.2 Rendeltetés szerinti használat

A kompresszor kizárólag sűrített-levegő előállítására és tárolására alkalmazható. Az előállított sűrített-levegő kizárólag sűrített-levegős szerszámokhoz, - készülékekhez és - gépekhez alkalmazható.

Minden más felhasználás a rendeltetéstől eltérő.

A kompresszort **nem** szabad robbanásveszélyes helyre telepíteni. Éghető, irritáló vagy mérges gázokat **nem** szívhat be!

### 1.3 Műszaki adatok

lásd 1a kép

### 1.4 Felépítés

- 01 Kompresszor-aggregát
- 02 Szívósűrítő
- 03 Olajsztintmérő pálca

- 04 Olajleeresztő csavar
- 06 Nyomócső
- 07 Visszacsapó szelep
- 08 Légtartály
- 09 Kondenzátum-leeresztő szelep
- 10 Nyomáskapcsoló BE/KI-kapcsolóval
- 11 Biztonsági szelep
- 12 Nyomásmérő (tartálynyomás)
- 13 Nyomásmérő (munkanyomás)
- 14 Elektromotor
- 18 Nyomáscsökkentő
- 19 Gyorscsatlakozó (tisztított, szabályozott sűrített-levegő)

### 1.5 A munkanyomás beállítása

Forgassa el az óramutató járásának irányában = a nyomás emelkedik. Forgassa az óramutató járásával ellenkező irányban = a nyomás csökken (Kép 9a).

### 1.6 Karbantartás

#### 1.6.1 A szívósűrítő tisztítása

1. Csavart oldani és a házat nyitni (Kép 5a).
2. Szűrőbetétet kihúzni (Kép 5a).
3. Szűrőbetétet kifúvópisztollyal kifúvatni, szükség esetén cserélni.
4. Szűrőbetétet visszatolni.
5. Házat zárni és a csavart meghúzni.

### 1.7 A tartály ellenőrzése

Ajánlás: A tartályt a terhelésétől függően ajánlatos 10 év után egy szakemberrel megvizsgáltatni. Vegye fel a kapcsolatot egy Servicepartnerünkkel.

- ① A törvények által előírt ellenőrzéseknél mindig annak országnak az előírásait kell betartani, ahol a tartályt üzemeltetik.



# Obsah - Část 1

1.1	Obsah dodávky.....	7
1.2	Řádné použití .....	7
1.3	Technická data .....	7
1.4	Stavba .....	7
1.5	Nastavení pracovního tlaku .....	7
1.6	Údržba .....	7
1.7	Kontrola vzdušníku.....	7

## 1.1 Obsah dodávky

– Kompresor s návodem k obsluze

## 1.2 Řádné použití

Kompresor je určený k výrobě a akumulaci stlačeného vzduchu. Stlačený vzduch je vhodný pouze pro použití u pneumatického nářadí a přístrojů.

Jiné použití je nevhodné.

Kompresor **nesmí** být instalován v prostředí, kde hrozí nebezpečí výbuchu. **Nesmí** být nasávány žádné hořlavé, žíravé nebo jedovaté plyny!

## 1.3 Technická data

viz obr. 1a

## 1.4 Stavba

01	Kompresorový agregát
02	Filtr sání
03	Měrka oleje

04	Výpustný šroub oleje
06	Tlaková trubka
07	Zpětný ventil
08	Vzdušník
09	Výpustný ventil kondenzátu
10	Tlakový spínač s vypínačem EIN/AUS (ZAP/VYP)
11	Pojistný ventil
12	Manometr (tlak v nádobě)
13	Manometr (pracovní tlak)
14	Elektromotor
18	Redukční ventil
19	Rychlospojka (čistý, upravený stl. vzduch)

## 1.5 Nastavení pracovního tlaku

Otáčením ve směru hodinových ručiček se pracovní tlak zvyšuje. Otáčením proti směru hodinových ručiček se pracovní tlak snižuje (obr. 9a).

## 1.6 Údržba

### 1.6.1 Čištění filtru sání

1. Povolte šrouby a otevřete kryt (obr. 5a).
2. Vytáhněte vložku filtru (obr. 5a).
3. Vložku filtru vyčistěte ofukovací pistolí, popř. vyměňte.
4. Vložku filtru vložte zpět.
5. Zavřete kryt a utáhněte šrouby.

## 1.7 Kontrola vzdušníku

Doporučení: Na nádobě je třeba pravidelně provádět revizní činnost dle platné legislativy ČR. V případě potřeby kontaktujte naše servisní partnery.



## Obsah - časť 1

1.1	Rozsah dodávky.....	8
1.2	Využitie podľa predpisov .....	8
1.3	Technické dáta.....	8
1.4	Zloženie .....	8
1.5	Nastavenie pracovného tlaku .....	8
1.6	Údržba .....	8
1.7	Skúšky nádoby .....	8

### 1.1 Rozsah dodávky

– Kompresor s návodom na obsluhu

### 1.2 Využitie podľa predpisov

Kompresor je určený výlučen na výrobu stlačeného vzduchu a uloženie. Stlačený vzduch je určený len pre tlakovo-vzduchové náradie/prístroje/zariadenia.

Každé iné využitie je využitím na iné účely.

Kompresor smie **nie** nasadený v prostredí s nebezpečenstvom výbuchu. Horľavé, žieravé, alebo jedovaté plyny smú **nie** byť nasávané!

### 1.3 Technické dáta

viď obrázok 1a

### 1.4 Zloženie

- 01 Agregát kompresora
- 02 Sací filter
- 03 Odmerka oleja
- 04 Odpúšťacia skrutka oleja
- 06 Tlaková rúra

- 07 Spätný ventil
- 08 Nádoba
- 09 Odpúšťací ventil kondenzátu
- 10 Tlakový spínač s prepínačom zapnúť/vypnúť
- 11 Bezpečnostný ventil
- 12 Manometer (tlak v nádobe)
- 13 Manometer (pracovný tlak)
- 14 Elektromotor
- 18 Ventil minimálneho tlaku
- 19 Rýchlospojka (čistý, regulovaný stlačený vzduch)

### 1.5 Nastavenie pracovného tlaku

Otočiť v smere hodinových ručičiek = tlak sa zvýši. Otočenie proti smeru hodinových ručičiek = tlak sa zníži (obrázok 9a).

### 1.6 Údržba

#### 1.6.1 Vyčistiť nasávací filter

1. Uvoľniť skrutky a domček otvoriť (obrázok 5a).
2. Vytiahnuť vložku filtra (obrázok 5a).
3. Vyčistiť vložku filtra s ofukovacou pištoľou, v prípade potreby vložku filtra vymeniť.
4. Zasuňte vložku filtra.
5. Domček zatvoriť a skrutky zatahnuť.

### 1.7 Skúšky nádoby

Odporúčanie: Nádobu príslušne jej nárokom po 10 rokoch podrobiť tlakovej skúške prostredníctvom "odborníka" podľa prevádzkovej bezpečnosti. Porozprávajte sa s našim servisným partnerom.

- ① Zákonne predpísané skúšky musia byť organizované podľa platných predpisov krajiny, v ktorých sú zahrnutá aj nádoba.

## Inhaltsverzeichnis - Teil 2

2.1	Allgemeine Hinweise.....	1
2.2	Symbole und ihre Bedeutung.....	1
2.3	Sicherheitshinweise.....	1
2.4	Inbetriebnahme.....	2
2.5	Betrieb.....	3
2.6	Wartung.....	3
2.7	Außerbetriebnahme.....	5
2.8	Störungsbehebung.....	5
2.9	Gewährleistung.....	6

### 2.1 Allgemeine Hinweise

#### Sicherheitshinweise beachten!

#### Bedienungsanleitung Teil 1 und 2 lesen!

Technische Änderungen vorbehalten. Abbildungen (am Anfang der Bedienungsanleitung) können vom Original abweichen.

### 2.2 Symbole und ihre Bedeutung

	Bedienungsanleitung lesen
	Warnung vor Gefahren
	Gefahr von elektrischem Stromschlag!
	Gerät kann selbstständig wieder anlaufen! <sup>1</sup>
	Heiße Oberfläche!
	Ein-/Ausschalten
	Motorschutzschalter (extern)
	ölfreie Druckluft
	geölte Druckluft
	Kondensatablassventil
	Ansaugleistung [l/min]
	Füllleistung [l/min]
	Motorleistung [kW]

	Höchste Betriebsdrehzahl [U/min]
	Abmessungen: Höhe x Tiefe x Breite [mm]
	Gewicht [kg]
	Arbeitsdruck [bar]
	Behälterdruck [bar]
	Behälterinhalt [l] Maximal zulässiger Betriebsüberdruck des Behälters [bar]
	Verdichtungsenddruck [bar]
	Einschaltdruck [bar]
	Spannung [V], Frequenz [Hz], Phase(n) [~]
	Elektrische Absicherung (träge) [A]
	Ölmenge <sup>2</sup> [l]
	L <sub>WA</sub> Schallleistungspegel nach EN ISO 3744; (RL 2000/14/EG) [dB(A)]
	Schalldruckpegel L <sub>pA</sub> nach EN ISO 2151 unter Verwendung EN ISO 3744 [db(A)]
	Verhältnis Betriebszeit: Stillstandzeit Max. Anzahl Schaltzyklen [1/h]
	Umgebungstemperatur [°C]
	Min. Abstand zur Wand [cm]

<sup>1</sup>. Z.B. bei Erreichen des Einschaltendrucks

<sup>2</sup>. Erstbefüllung: mineralisches Öl, bis 10 °C. Unter 10 °C vollsynthetisches Öl verwenden.

### 2.3 Sicherheitshinweise



#### WARNUNG

**Peitschender Druckluftschlauch beim Öffnen der Schnellkupplung!**

► Druckluftschlauch festhalten!



## WARNUNG

**Verbrennungsgefahr am Motor, Aggregat, Rückschlagventil, Verbindungsschlauch/Druckrohr und durch heißes Öl!**

► Schutzhandschuhe tragen!



## WARNUNG

**Hörschäden durch Lärm während des Betriebs!**

► Gehörschutz tragen!



## WARNUNG

**Beschädigungen des Anschlusskabels!**

► Vor scharfen Kanten, Öl und Hitze schützen!

► Am Stecker aus der Steckdose ziehen!



## VORSICHT

**Quetschgefahr!**

► Feststellbremse der Lenkrolle nicht von Hand, sondern mit dem Fuß betätigen.

- Ausgeruht, konzentriert, den sachgerechten Betrieb sicherstellen.
- Schützen Sie sich, andere Personen, Tiere, Sachgegenstände und Ihre Umwelt durch jeweils notwendige Schutzmaßnahmen, Einweisung in die Geräte und Vorkehrungen um Gesundheits-, Sach-, Wert-, Umweltschäden oder Unfallgefahren zu vermeiden.
- Reparaturen dürfen nur von Schneider Druckluft GmbH, oder deren zulässigen Servicepartnern durchgeführt werden.
- Betriebsanleitung für Behälter beachten!
- **Verboten:** Manipulationen, Zweckentfremdungen; Notreparaturen; andere Energiequellen verdichten; Sicherheitseinrichtungen entfernen oder beschädigen; Verwenden bei Undichtigkeiten oder Betriebsstörungen; keine Originalersatzteile; zulässigen Verdichtungsenddruck überschreiten wie angegeben; ohne Schutzausrüstung arbeiten; Gerät unter Druck transportieren, warten, reparieren, unbeaufsichtigt lassen; andere/falsche Schmierstoffe verwenden; rauchen; offenes Feuer; Aufkleber entfernen.
- **Verboten:** Druckluft über Kondensatablassventil ablassen; Gerät an Kranseile

hängen; ohne angezogene Feststellbremsen der Lenkrollen (Pos. 38) Abstellen oder Inbetrieb nehmen.

## 2.4 Inbetriebnahme

### 2.4.1 Transport

- Handgriff auf festen Sitz überprüfen.
- Behälter drucklos.
- Im Fahrzeug: Kompressor stehend transportieren, sichern und schützen.

### 2.4.2 Bedingungen am Aufstellort

- Räume: staubarm, trocken, gut belüftet.
- Standfläche: eben, waagrecht.

### 2.4.3 Vor der ersten Inbetriebnahme

1. Sichtprüfung vornehmen.
  2. Elektrischen Anschluss prüfen.
  3. Ölstand kontrollieren (siehe Kap. 2.6.6).
- ① Bei Geräten mit beiliegendem Ölmesstab diesen gegen den Verschlussstopfen im Aggregat tauschen und Öl einfüllen.

### 2.4.4 Elektrischer Anschluss

- Netzspannung und Angaben auf dem Leistungsschild müssen identisch sein.
  - Elektrische Absicherung lt. Technische Daten.
- ① Bei Verwendung von Verlängerungskabeln: Leitungsquerschnitt: min. 2,5 mm<sup>2</sup>; max. Kabellänge: 10 m.

### 2.4.5 Drehrichtung kontrollieren/ändern

Für Drehstrom-Kompressoren:

1. Drehrichtung bei jedem neuen Einstecken des Netzsteckers kontrollieren: Kompressor einschalten, beobachten und bei falscher Drehrichtung wieder ausschalten.
2. Netzstecker ziehen.
3. Drehstromstecker mit Phasenwender: diesen eindrücken und um 180° drehen. (Bild 2a)  
Drehstromstecker ohne Phasenwender: Phasen im Stecker tauschen. Arbeitsschritt 1 wiederholen.
4. Drehrichtung hat sich nicht geändert: Servicepartner kontaktieren.

### 2.4.6 Nebelöler befüllen

Für Kompressoren mit Nebelöler:

1. Kompressor/Behälter drucklos machen.
2. Netzstecker ziehen.
3. Ölbehälter vom Nebelöler abschrauben. (Bild 3a)

Geeignetes Öl (Art.-Nr. B770000) verwenden!

### 2.4.7 Nebelöler einstellen

1. Regulierschraube vorsichtig mit Schraubendreher im Uhrzeigersinn zuschrauben. Dann 1/2 bis 1 Umdrehung aufschrauben (Bild 3a).
2. Bei Luftabnahme ist am oberen Schauglas ein Ölniederschlag als Tropfenbildung sichtbar. Dosierung: 1 Tropfen Öl bei 300 – 600 l/min Luftverbrauch. Bei Bedarf entsprechend nachregulieren und regelmäßig kontrollieren.

## 2.5 Betrieb

- ⓘ Kompressor nicht überlasten: die max. Anzahl der Schaltzyklen und das Verhältnis Betriebszeit zu Stillstand nicht überschreiten!

### 2.5.1 Einsatz

Kompressor am EIN/AUS-Schalter (Pos. 10)

## 2.6 Wartung

Intervall / spätestens	Tätigkeiten	siehe Kap.
-- / bei Bedarf	Kompressor reinigen	2.6.2
	Filtereinsatz reinigen (FDM)	2.6.3
-- / nach jedem Einsatz	Kondensat aus Druckbehälter ablassen	2.6.5
	Kondensat aus FDM ablassen	2.6.4
täglich / Inbetriebnahme	Ölstand kontrollieren, ggf. nachfüllen	2.6.6
einmalig nach 10 h / --	Schraubverbindungen prüfen	2.6.8
-- / wöchentlich	Ansaugfilter prüfen	2.6.9
50 h / nach 1/2 Jahr	Keilriemenspannung prüfen (wenn vorh.)	2.6.10
	Ansaugfilter reinigen	2.6.9
	Öl wechseln (1. Ölwechsel mineralisches oder synthetisches Öl)	2.6.7
500 h / nach 1 Jahr	Öl wechseln (bei mineralischem Öl)	2.6.7
	Ansaugfilter wechseln	2.6.9
	Rückschlagventil und Einsatz wechseln	2.6.11
	Schraubverbindungen prüfen	2.6.8
1.000 h / nach 2 Jahren	Öl wechseln (bei synthetischem Öl)	2.6.7
	Keilriemen wechseln (wenn vorh.)	2.6.10
2.500 h / nach 5 Jahren	Sicherheitsventil wechseln	2.6.12

### 2.6.1 Vor jeder Wartungstätigkeit

1. Kompressor am EIN/AUS-Schalter (Pos. 10) ausschalten. Stromzufuhr unterbrechen.
2. Kompressor drucklos machen: mit Ausblaspistole gesamten Druck aus dem Behälter abblasen.

einschalten. Kompressor läuft an und schaltet automatisch bei Maximaldruck ab.

### 2.5.2 Arbeitsdruck einstellen

1. Einstellknopf am (Filter-)Druckminderer hochziehen (Bild 4a).
2. Drehen im Uhrzeigersinn = Druck wird erhöht. Drehen im Gegenuhrzeigersinn = Druck wird reduziert.
3. Einstellknopf zum Arretieren nach unten drücken.

### 2.5.3 Nach dem Einsatz

1. Kompressor ausschalten.
2. Stromzufuhr unterbrechen.
3. Stecknippel des Druckluftschlauchs von der (Sicherheits-)Schnellkupplung trennen.
4. Kompressor reinigen (Kap. 2.6.2), drucklos machen (Kap. 2.6.1), zum Lagerort transportieren (Kap. 2.4.1).

- ⓘ Öl nur ablassen, wenn Gerät ausreichend abgekühlt ist.

### 2.6.2 Kompressor reinigen

- Kühlrippen am Zylinder, Zylinderkopf und Nachkühler mit Druckluft reinigen.
- Lüfterradabdeckung am Motor reinigen.

### 2.6.3 Einsatz FDM reinigen

1. Behälter des FDM drucklos machen.
2. Geeigneten Behälter unter Kondensatablass halten. Kondensat ablassen.
3. Behälter des FDM demontieren. Befestigungsschraube vom Filtereinsatz gegen den Uhrzeigersinn abschrauben (Bild 4a).
4. Filtereinsatz entnehmen, in Seifenlauge (max. 50 °C) reinigen.
5. Montage in umgekehrter Reihenfolge.

### 2.6.4 Kondensat FDM ablassen

**Halbautomatisch ablassen:** Kondensatablassventil 1/4 Umdrehung gegen Uhrzeigersinn drehen. Unter 1 bar: Kondensat läuft ab. (Bild 4a)

**Manuell ablassen:** Kondensatablassventil gegen den Uhrzeigersinn drehen und nach oben drücken. Kondensat läuft ab.

### 2.6.5 Kondensat Druckbehälter ablassen

Ⓚ Kondensat nach den geltenden Vorschriften entsorgen!

**Achtung:** Schutzbrille tragen!

1. Geeigneten Behälter unter Kondensatablass stellen.
2. Um Kondensat ablassen zu können, muss ein Behälterdruck von 2 - 3 bar vorhanden sein.
3. Kondensatablassventil (Pos. 09) öffnen.
4. Kondensatablassventil nach erfolgtem Kondensatablass wieder schließen.

### 2.6.6 Ölstand kontrollieren

• Ölstand muss sich zwischen der unteren und oberen Markierung befinden (Ölmessstab/Ölschauglas) (Bild 7a).

• Bei Bedarf korrigieren.

Ⓚ Bei milchigem Öl muss sofort ein Ölwechsel erfolgen.

### 2.6.7 Öl wechseln/nachfüllen

1. Kompressor warmlaufen lassen, ausschalten, Stromzufuhr unterbrechen.
2. Öleinfüllstopfen/Ölmessstab (Pos. 03) herausziehen, Altöl-Gefäß unter die Ölablassschraube (Pos. 04) halten, diese aufschrauben, Altöl vollständig ablassen.
3. Ölablassschraube zuschrauben.
4. Vorgegebene Ölmenge einfüllen.
5. Ölstand kontrollieren, bei Bedarf korrigieren. Öleinfüllstopfen bzw. Ölmessstab einstecken.

6. Altöl nach den geltenden Vorschriften entsorgen.

Ⓚ Empfehlung: Mineralöl Art.-Nr. B111002, synthetisches Öl Art.-Nr. B111006. Keine Gewährleistung bei falschen Ölen. Synthetisches und mineralisches Öl **nicht** mischen: Kompressorschäden möglich!

### 2.6.8 Verschraubungen prüfen

• Alle Schraubverbindungen auf sicheren Sitz prüfen, bei Bedarf nachziehen.

### 2.6.9 Ansaugfilter reinigen

Siehe Bedienungsanleitung Teil 1.

Ⓚ Ansaugöffnung nicht ausblasen. Es dürfen keine Fremdkörper hineinkommen. Kompressor nie ohne Ansaugfilter betreiben.

### 2.6.10 Keilriemenspannung prüfen, einstellen

Keilriemengetriebene Kompressoren:

1. Kompressor ausschalten. Stromzufuhr unterbrechen.

#### Keilriemenspannung prüfen:

Keilriemen oben mittig zwischen den Keilriemenscheiben mit einem geeigneten stumpfen Werkzeug (Gabelschlüssel) nach unten drücken. Er darf nur maximal die Breite des Keilriemens nachgeben (Bild 8a).

#### Keilriemenspannung einstellen:

1. Äußeres Riemenschutzgitter abnehmen.
2. Position des Elektromotors auf der Grundplatte kennzeichnen.
3. Befestigungsschrauben des Motors lösen (Bild 8b).
4. Motor in Richtung Kompressoraggregat verschieben. Keilriemen abnehmen.
5. Motor ca. 2 mm parallel über die Kennzeichnung hinaus zurückschieben. Befestigungsschrauben anziehen.
6. Den Keilriemen zuerst über die kleine Keilriemenscheibe legen und dann über die große Keilriemenscheibe drücken.
7. Keilriemenspannung überprüfen, Vorgang ggf. wiederholen.
8. Äußeres Riemenschutzgitter anbringen.

### 2.6.11 Rückschlagventil reinigen/tauschen

1. Verschlusschraube abschrauben (Bild 6a).
2. Einsatz reinigen, bei Beschädigung, Abdrücken oder Aushärtung ersetzen.

- Sitz reinigen, bei Beschädigungen komplettes Rückschlagventil wechseln.

### 2.6.12 Sicherheitsventil tauschen

- Sicherheitsventil (Pos. 11) gegen den Uhrzeigersinn lösen.
- Gewinde des neuen Sicherheitsventils mit mittelfeste Schraubensicherung z.B. Loctite® 243 bestreichen oder mit Teflonband umwickeln.
- Neues Sicherheitsventil im Uhrzeigersinn festschrauben.

## 2.7 Außerbetriebnahme

### 2.7.1 Konservierung

Bei ölgeschmierten Kompressoren: Kompressor wird für längere Zeit (ab 6 Monate) stillgelegt oder ist fabrikneu und wird wesentlich später betrieben.

- Öl gegen Korrosionsschutzöl (Zähigkeit SAE 30) austauschen. Siehe Kap. 2.6.7.
- Kompressor warmlaufen lassen, aus-

schalten, Stromzufuhr unterbrechen.

- Kondensat ablassen, Kompressor drucklos machen.
- Vor Wiederinbetriebnahme Korrosionsschutzöl gegen Kompressorenöl austauschen.

Kompressor staubarm, trocken lagern; keinen starken Temperaturschwankungen aussetzen.

### 2.7.2 Umwelt

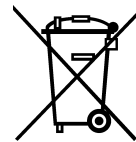

**Gerät nicht in den Hausmüll werfen!** Geräte, Zubehör und Verpackungen einer umweltgerechten Wiederverwertung zuführen. Geltende nationale

Vorschriften beachten.

**Nur EU:** Gemäß Europäischer Richtlinie über Elektro- und Elektronik-Altgeräte und Umsetzung in nationales Recht müssen verbrauchte Elektrowerkzeuge getrennt gesammelt und einer umweltgerechten Wiederverwertung zugeführt werden.

## 2.8 Störungsbehebung

	Störung	Ursache	Behebung
A	Motorschutzschalter unterbricht Stromzufuhr	Bei Störungen (z.B. Überhitzung; Unterspannung; Verlängerungskabel zu lang oder mit falschem Querschnitt) löst der Motorschutzschalter aus	► Kompressor ausschalten. Kurzwarten. Evtl. vorhandenen externen Motorschutzschalter betätigen. Kompressor einschalten. Motorschutzschalter löst erneut aus: Kompressor ausschalten. Stromzufuhr unterbrechen. Servicepartner kontaktieren
B	Druckentlastung funktioniert nicht	Stromausfall / Unterspannung im Netz bei eingeschaltetem Kompressor	► Kompressor ausschalten. Er entlastet sich. Kompressor einschalten
C	Kompressor läuft beim Einschalten nicht an	Behälterdruck größer als Einschaltedruck	► Druck aus Behälter ablassen, bis Druckschalter automatisch einschaltet
		Stromversorgung fehlerhaft	► Stromzufuhr von befähigter Person (Servicepartner) prüfen lassen
		Motorschutzschalter unterbricht Stromzufuhr	► Siehe Punkt A
		Druckschalter defekt	► Druckschalter von befähigter Person wechseln lassen
D	Kompressor läuft kurz an / brummt und schaltet dann automatisch ab	Netzanschlussleitung hat unzulässige Länge oder Leitungsquerschnitt ist zu gering	► Netzanschlusslänge und Leitungsquerschnitt prüfen (siehe Kap. 2.4.4)
E	Kompressor läuft kontinuierlich durch	Ansaugfilter stark verschmutzt	► reinigen oder erneuern

	Störung	Ursache	Behebung
E	Kompressor läuft kontinuierlich durch	Druckluftwerkzeuge haben zu hohen Luftverbrauch	▶ Luftverbrauch prüfen. Servicepartner kontaktieren
		Leckage am Kompressor	▶ lokalisieren, Servicepartner kontaktieren
		Zu viel Kondensat im Behälter	▶ ablassen (siehe Kap. 2.6.5)
		Druckluftleitung undicht	▶ überprüfen, Leckage abdichten
		Kondensatablassventil geöffnet oder fehlt	▶ Schließen bzw. einsetzen
F	Entlastungsventil bläst ab	Entlastungsventil undicht	▶ reinigen oder wechseln
G	Abschaltdruck erreicht: Entlastungsventil bläst bis zum Erreichen des Einschalt drucks ab	Rückschlagventileinsatz undicht oder defekt	▶ reinigen oder erneuern (siehe Kap. 2.6.11)
		Rückschlagventil beschädigt	▶ ersetzen
H	Kompressor schaltet häufig ein	Sehr viel Kondensat im Druckbehälter	▶ Kondensat ablassen (siehe Kap. 2.6.5)
		Kompressor überlastet	▶ Siehe Punkt E
I	Sicherheitsventil bläst ab	Behälterdruck höher als der eingestellte Ausschalt druck	▶ Druckschalter von befähigter Person neu einstellen / erneuern lassen
		Sicherheitsventil defekt	▶ erneuern oder Servicepartner kontaktieren
J	Kompressor wird zu heiß	Zuluft nicht ausreichend	▶ Für genügend Be- und Entlüftung sorgen
		Kühlrippen am Zylinder (Zylinderkopf) verschmutzt	▶ reinigen
		Einsatzdauer zu lang	▶ Kompressor abschalten
K	Ölgeschmierter Kompressor: Ölstand steigt, ohne dass Öl nachgefüllt wurde	Kondensat sammelt sich im Öl	▶ Kompressor überdimensioniert, Servicepartner kontaktieren
		hohe Luftfeuchtigkeit	▶ Öl wechseln
L	Keilriemengetriebener Kompressor: Ungewöhnliche Laufgeräusche	Keilriemen oder Riemenscheibe schleift am Riemenschutzgitter	▶ Kontaktstelle suchen, Fehler beheben
		Keilriemen rutscht durch	▶ Keilriemen spannen (siehe Kap. 2.6.10)

## 2.9 Gewährleistung

**Grundlage:** komplettes Gerät im Originalzustand / Kaufbeleg.

Für Material- und Fertigungsfehler gelten die gesetzlichen Bestimmungen.

**Ausgeschlossen sind:** Verschleiß- / Verbrauchsteile; unsachgemäßen Gebrauch;

Überlastung; Manipulation / Zweckentfremdung; mangelnde / falsche / keine Wartung; Staub- / Schmutzanfall; nicht zulässige / falsche Arbeitsweise; nicht beachten der Bedienungsanleitung; falsche Verarbeitungs- / Arbeitsmittel; fehlerhafter Elektroanschluss; unsachgemäße Aufstellung.



## Table of contents - Part 2

2.1	General information .....	7
2.2	Symbols and their meaning .....	7
2.3	Safety instructions .....	7
2.4	Commissioning .....	8
2.5	Operation .....	9
2.6	Maintenance.....	9
2.7	Decommissioning.....	11
2.8	Troubleshooting .....	11
2.9	Warranty .....	12













### 2.1 General information

















#### Observe the safety instructions!

#### Read the Instruction Manual Part 1 and 2!

Subject to technical modifications. Figures (at the start of the Instruction Manual) may vary from the original.

### 2.2 Symbols and their meaning

	Read the Instruction Manual
	Warning against dangers
	Danger of electric shock!
	Unit can start up again automatically! <sup>1</sup>
	Hot surface!
	Switching on/off
	Protective motor switch (external)
	Oil-free compressed air
	Oiled compressed air
	Condensate drain valve
	Suction capacity [l/min]
	Filling capacity [l/min]
	Motor output [kW]

	Max. operating speed [rpm]
	Overall dimensions: width x depth x height [mm]
	Weight [kg]
	Working pressure [bar]
	Vessel pressure [bar]
	Vessel capacity [l] Maximum permissible working overpressure of vessel [bar]
	Compression final pressure [bar]
	Switch-on pressure [bar]
	Voltage [V], frequency [Hz], phase(s) [~]
	Electric protection, delayed-action [A]
	Oil quantity <sup>2</sup> [l]
	L <sub>WA</sub> Sound power level according to EN ISO 3744 (RL 2000/14/EC) [dB(A)]
	Sound pressure level L <sub>pA</sub> according to EN ISO 2151 and application of EN ISO 3744 [db(A)]
	Operation/Downtime ratio Max. number of switching cycles [1/h]
	Ambient temperature [°C]
	Min. distance to wall [cm]

<sup>1</sup> e.g. when switch-on pressure is reached

<sup>2</sup> Initial filling: mineral oil up to 10 °C. Under 10 °C, use fully synthetic oil.

### 2.3 Safety instructions



#### WARNING

**Uncontrolled movement of compressed air hose when quick-action coupling is opened!**

► Hold the compressed air hose tightly!



## WARNING

**Burn hazard on the motor, unit, check valve, connecting hose/pressure pipe and from hot oil!**

- ▶ Wear safety gloves!



## WARNING

**Hearing damage from noise during operation!**

- ▶ Wear ear protection!



## WARNING

**Damage to the connexion cable!**

- ▶ Protect it from sharp edges, oil and heat!
- ▶ Grasp the plug and unplug it from the power outlet!



## CAUTION

**Risk of crushing!**

- ▶ Never actuate the guide roll locking brake manually but always with your foot.
- Be calm and focused and ensure proper operation.
- Protect yourself and other persons, animals, property, and the environment by taking the necessary protective measures and being trained in use of the devices to prevent harm to your health, property damage, financial loss, environmental harm or risk of accident.
- Repairs may be carried out only by Schneider Druckluft GmbH or its approved service partners.
- Observe the Instruction Manual for vessels!
- **Prohibited:** Manipulations, use for purposed other than those intended; temporary repairs; compressing other energy sources; removing or damaging safety equipment; use in case of leaks or malfunctions; not using original spare parts; exceeding the specified permitted final compression pressure; working without safety equipment; transporting the unit, maintaining it, repairing it or leaving it unsupervised while pressurised; using other/incorrect lubricants; smoking; open flame; removing stickers.

- **Prohibited:** Releasing compressed air via the condensate drain valve; hanging the unit on crane ropes; shutting down or starting up without actuated locking brakes of guide roll (item 38).

## 2.4 Commissioning

### 2.4.1 Transport

- Check the handle for secure fit.
- Vessel depressurised.
- In the vehicle: transport the compressor in an upright position, secure and protect it.

### 2.4.2 Conditions at the installation location

- Rooms: as dust-free as possible, dry, well ventilated.
- Installation surface: flat, horizontal.

### 2.4.3 Before first use

1. Carry out a visual inspection.
  2. Check the electrical connection.
  3. Check the oil level (see Chap. 2.6.6).
- ① For units with attached oil dipstick, replace with sealing plug in unit and fill with oil.

### 2.4.4 Electrical connection

- The mains voltage must match that specified on the rating plate.
  - Electric protection according to technical data.
- ① When using extension cords: cable cross-section: min. 2.5 mm<sup>2</sup>; max. cable length: 10 m.

### 2.4.5 Checking/changing the rotation direction

For three-phase compressors:

1. Check the rotation direction each time the power plug is plugged in: switch on the compressor, observe it and switch it off again if the rotation direction is incorrect.
2. Unplug the power plug.
3. Three-phase plug with phase inverter: press it in and rotate it by 180°. (Figure 2a)  
Three-phase plug without phase inverter: reverse the phases in the plug. Repeat step 1.
4. If direction of rotation has not changed: contact service partner.

### 2.4.6 Filling the mist oiler

For compressors with mist oiler:

1. Depressurise the compressor/vessel.
2. Unplug the power plug.
3. Unscrew the oil tank from the mist oiler. (Figure 3a)

Use suitable oil (Art. No. B770000)!

### 2.4.7 Adjusting the mist oiler

1. Carefully screw the regulating screw closed using a screwdriver in a clockwise direction. The screw it open by 1/2 to 1 turn (Figure 3a).
2. During air extraction, oil deposits in the form of droplets can be seen at the upper sight glass. Dosing: 1 droplet oil at 300 – 600 l/min air consumption. Readjust if necessary and check regularly.

## 2.5 Operation

- ⓘ Do not overload the compressor: do not exceed the max. number of switching cycles and the ratio of operating time to standstill!

### 2.5.1 Insert

Switch on the compressor at the ON/OFF switch (item 10). The compressor starts up and switches off automatically at maximum pressure.

### 2.5.2 Adjusting the working pressure

1. Pull up the adjustment button on the (filter) pressure reducer (Figure 4a).
2. Rotate clockwise = pressure is increased. Rotate anticlockwise = pressure is reduced.
3. Read the set working pressure on the pressure gauge (item 13).
4. Press the adjustment button down to lock it in place.

### 2.5.3 After use

1. Switch off the compressor.
2. Disconnect the power supply.
3. Disconnect plug nipple of air hose from (safety) quick-action coupling.
4. Clean compressor (Chap. 2.6.2), depressurise it (Chap. 2.6.1), transport to storage location (Chap. 2.4.1).

## 2.6 Maintenance

Interval / No later than	Tasks	See chap.
-- / As needed	Clean compressor	2.6.2
	Clean filter insert (FDM)	2.6.3
-- / after each use	Drain condensate from pressure vessel	2.6.5
	Drain condensate from FDM	2.6.4
daily / commissioning	Check the oil level, add oil if necessary.	2.6.6
Once after 10 h / --	Check screw connections	2.6.8
-- / Weekly	Check intake filter	2.6.9
50 h / After 6 months	Check V-belt tension (where applicable)	2.6.10
	Clean intake filter	2.6.9
	Change oil (1st oil change mineral or synthetic oil)	2.6.7
500 h / after 1 year	Change oil (with mineral oil)	2.6.7
	Change intake filter	2.6.9
	Change check valve and insert	2.6.11
	Check screw connections	2.6.8
1,000 h / after 2 years	Change oil (with synthetic oil)	2.6.7
	Change V-belts (where applicable)	2.6.10
2,500 h / After 5 years	Change safety valve	2.6.12

### 2.6.1 Before each maintenance task

1. Switch on the compressor at the ON/OFF switch (item 10). Disconnect the power supply.
2. Depressurise the compressor: using the blow gun, blow out all pressure from the vessel.

① Only drain oil if the unit has been sufficiently cooled.

### 2.6.2 Cleaning the compressor

- Clean the cooling fins on the cylinder, cylinder head and aftercooler using compressed air.
- Clean the fan impeller cover on the motor.

### 2.6.3 Clean FDM insert

1. Depressurise vessel of FDM.
2. Hold a suitable vessel under the condensate drain. Drain condensate.
3. Disassemble vessel of FDM. Unscrew the mounting screw of the filter insert by screwing anticlockwise (Fig. 4a).
4. Remove the filter insert, clean in soapy water (max. 50 °C).
5. Installation is in reverse order.

### 2.6.4 Draining condensate from FDM

**Draining semi-automatically:** Rotate the condensate drain valve 1/4 turn anticlockwise. Under 1 bar: condensate drains. (Figure 4a)

**Draining manually:** Rotate the condensate drain valve clockwise and push it up. Condensate drains.

### 2.6.5 Draining condensate from pressure vessel

① Dispose of condensate in accordance with local specifications!

**Caution:** Wear safety glasses!

1. Place a suitable vessel under the condensate drain.
2. In order to drain condensate, the vessel pressure must be 2 - 3 bar.
3. Open condensate drain valve (item 09).
4. Close condensate drain valve again following condensate drainage.

### 2.6.6 Checking the oil level

- The oil level must be between the top and bottom marks (oil dipstick/oil inspection glass) (Figure 7a).
  - Correct if necessary.
- ① If oil is milky, it must be changed immediately.

### 2.6.7 Changing/adding oil

1. Allow the compressor to warm up, switch it off, disconnect the power supply.
2. Pull out the oil filler plug/oil dipstick (item 03), hold the used oil container under the oil filler plug (item 04), screw

open the oil drain screw, drain used oil completely.

3. Screw the oil drain screw closed.
4. Add the prescribed quantity of oil.
5. Check the oil level, correct if necessary. Insert the oil filler plug or oil dipstick.
6. Dispose of used oil according to applicable regulations.

① Recommendation: mineral oil Art. No. B111002, synthetic oil Art. No. B111006. No guarantee can be provided if the wrong oils are used.

Do **not** mix synthetic and mineral oil: compressor damage is possible!

### 2.6.8 Checking the screw fittings

- Check that all the screw connections are secure, and retighten them if necessary.

### 2.6.9 Cleaning the intake filter

See instruction manual, part 1.

① Do not purge the intake opening. No foreign objects may enter.  
Never operate the compressor without an intake filter.

### 2.6.10 Checking, adjusting the V-belt tension

V-belt driven compressors:

1. Switch off the compressor. Disconnect the power supply.

#### Checking V-belt tension:

Using a suitable blunt tool (spanner wrench), press V-belt at top centrally and downwards between V-belt discs. It may not give more the width of the V-belt (Figure 8a).

#### Adjusting V-belt tension:

1. Remove outer belt guard grating.
2. Mark the position of the electric motor on the base plate.
3. Unscrew the mounting screws of the motor (Figure 8b).
4. Move the motor towards the compressor unit. Take off the V-belt.
5. Push the motor approx. 2 mm parallel past the mark. Tighten the mounting screws.
6. Fit the V-belt over the small V-belt disc first, then stretch it over the large V-belt disc.
7. Check the V-belt tension and repeat the process if necessary.
8. Install outer belt guard grating.

### 2.6.11 Cleaning/replacing the check valve

1. Unscrew the locking screw (Figure 6a).
2. Clean insert, replace in case of damage, squeezing or hardening.
3. Clean seat, replace complete check valve if damaged.

### 2.6.12 Replacing the safety valve

1. Unscrew the safety valve (item 11) anti-clockwise.
2. Apply medium-strength thread-locking fluid, e.g. Loctite® 243, to the thread of the new safety valve or wrap Teflon tape around the valve.
3. Tightly screw the new safety valve in clockwise.

## 2.7 Decommissioning

### 2.7.1 Preservation

Oil-lubricated compressors: compressor is taken out of service for a long period (over 6 months) or is new from the factory and will not be operated until much later.

1. Replace oil with corrosion inhibitor oil (viscosity SAE 30). See Chap. 2.6.7.
2. Allow the compressor to warm up, switch it off, disconnect the power supply.
3. Drain the condensate, depressurise the compressor.
4. Prior to returning to operation, replace corrosion inhibiting oil with compressor oil.

Store the compressor in a dust-free and dry area where it is not exposed to high temperature fluctuations.

### 2.7.2 Environment

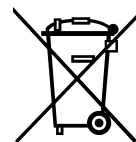

**Do not dispose of the device in household waste!** Recycle devices, accessories and packaging. Observe applicable national regulations.

**EU only:** In accordance with European Directive on waste electrical and electronic equipment and implementation in national law, used electric power tools must be collected separately and handed in for environmentally friendly recycling.

## 2.8 Troubleshooting

	Problem	Cause	Remedy
A	Protective motor switch interrupts power supply	In case of malfunctions (e.g. overheating; low voltage; extension cable too long or with incorrect cross-section), the protective motor switch is tripped.	► Switch off the compressor. Wait a short while. Actuate the protective motor switch is available. Switch on the compressor. Protective motor switch trips again: switch off compressor. Disconnect the power supply. Contact the service partner
B	Pressure relief does not function	Power failure / undervoltage in mains with compressor switched on	► Switch off the compressor. It depressurises. Switch on the compressor
C	Compressor does not start when switched on.	Vessel pressure is higher than switch-on pressure.	► Relieve pressure in the vessel until the pressure switch is activated automatically.
		Power supply faulty.	► Have the power supply checked by a qualified person (service partner).
		Protective motor switch interrupts power supply.	► See item A.
		Pressure switch defective	► Have the pressure switch changed by a qualified person.
D	Compressor starts up briefly / buzzes and then switches off automatically	Mains connection cable longer than permitted or the cross section is too small	► Check connection cable length and cable cross-section (see Chap. 2.4.4)

	Problem	Cause	Remedy
E	Compressor runs continuously	Intake filter badly contaminated	► Clean or replace
		Air consumption of compressed air tools is too high	► Check air consumption. Contact the service partner
		Leakage at compressor	► Locate leak, contact service partner
		Excessive condensate in the tank	► Drain the condensate (see Chap. 2.6.5)
		Compressed air line leaky	► Check the compressed air network, seal leak
		Condensate drain valve is open or missing	► Close or replace
F	Load-relieving valve is blowing off	Load-relieving valve leaky	► Clean or replace
G	Switch-off pressure reached: load-relieving valve blows off until switch-on pressure is reached	Check valve insert leaky or defective	► Clean or replace (see Chap. 2.6.11)
		Check valve is damaged	► Replace
H	Compressor switches on frequently.	Excessive condensate in the pressure tank.	► Drain the condensate (see Chap. 2.6.5).
		Compressor overloaded.	► See item E
I	Safety valve blows out.	Vessel pressure is higher than the set switch-off pressure.	► Have the pressure switch reset/replaced by a qualified person.
		Safety valve is defective	► Replace or contact service partner
J	Compressor overheats.	Air supply not sufficient.	► Ensure sufficient ventilation.
		Cooling fins on cylinder (cylinder head) contaminated	► Clean
		Duty cycle too long.	► Switch off compressor.
K	Oil-lubricated compressor: the oil level rises without oil having been added	Condensate collects in the oil	► Compressor is too large, contact service partner
		High humidity.	► Change oil.
L	V-belt driven compressor: unusual running noises	V-belt or belt disc is scraping against belt guard grating	► Look for point of contact, remedy error
		V-belt sags	► Tighten the V-belt (see Chap. 2.6.10)

## 2.9 Warranty

**Basic principle:** complete unit in original condition / proof of purchase.

Material and production defects are covered by statutory provisions.

**Excluded warranty claims:** Wear/consumable parts; improper use; overload; manipu-

lation/use for other than intended use; insufficient/incorrect/no maintenance; accumulation of dust/dirt; incorrect/impermissible work methods; failure to observe the Instruction Manual; incorrect processing/working materials; incorrect electrical connection; improper installation.

## Table des matière - Partie 2

2.1	Généralités .....	13
2.2	Les pictogrammes et leur signification.....	13
2.3	Consignes de sécurité.....	13
2.4	Mise en service.....	14
2.5	Fonctionnement.....	15
2.6	Entretien .....	15
2.7	Mise hors service .....	17
2.8	Elimination des dérangements ....	18
2.9	Garantie .....	19

### 2.1 Généralités

















**Respecter les consignes de sécurité !**

**Lire les parties 1 et 2 du mode d'emploi !**

Sous réserve de modifications techniques. Les illustrations (au début du mode d'emploi) peuvent différer du produit original.

### 2.2 Les pictogrammes et leur signification

	Lire la notice d'utilisation
	Avertissement de dangers
	Risque d'électrocution !
	L'outil peut redémarrer tout seul ! <sup>1</sup>
	Surface brûlante !
	Mise en marche/arrêt
	Disjoncteur de protection du moteur (externe)
	Air comprimé exempt d'huile
	Air comprimé huilé
	Soupape de vidange des produits de condensation
	Débit d'aspiration [l/min]
	Débit de remplissage [l/min]
	Puissance du moteur [kW]

	Vitesse maximale en fonctionnement [tr/min]
	Dimensions : hauteur x profondeur x largeur [mm]
	Poids [kg]
	Pression de service [bars]
	Pression du réservoir [bars]
	Capacité de la cuve [l] Surpression maximale admissible de la cuve [bars]
	Pression finale de compression [bars]
	Pression d'enclenchement [bars]
	Tension [V], fréquence [Hz], phase(s) [~]
	Fusible (à action retardée) [A]
	Quantité d'huile <sup>2</sup> [l]
	Niveau de puissance acoustique L <sub>WA</sub> selon EN ISO 3744 (directive 2000/14/CE) [dB(A)]
	Niveau de pression sonore L <sub>pA</sub> selon EN ISO 2151 et EN ISO 3744 [db(A)]
	Rapport durée de service/arrêt Nombre max. de cycles de commutation [1/h]
	Température ambiante [°C]
	Distance min. par rapport au mur [cm]

<sup>1</sup>. Par ex. lorsque la pression d'enclenchement est atteinte

<sup>2</sup>. Premier remplissage : huile minérale, jusqu'à 10 °C. En deçà de 10 °C, utiliser de l'huile entièrement synthétique.

### 2.3 Consignes de sécurité



#### AVERTISSEMENT

**Le tuyau à air comprimé fouette lors de l'ouverture du raccord pompier !**

► Maintenir le tuyau à air comprimé !



## AVERTISSEMENT

**Risque de brûlure au niveau du moteur, du groupe, du clapet anti-retour, du tuyau souple d'accouplement/tube de pression et en raison de l'huile brûlante !**

- ▶ Porter des gants de protection !



## AVERTISSEMENT

**Troubles de l'audition dus au bruit pendant le fonctionnement !**

- ▶ Porter une protection auditive !



## AVERTISSEMENT

**Endommagements du câble de raccordement!**

- ▶ Protéger contre les arêtes vives, l'huile et la chaleur !
- ▶ Retirer le connecteur de la prise de courant !



## ATTENTION

**Risque de coincement !**

- ▶ Ne pas actionner le frein de blocage de la poulie-guide avec la main mais avec le pied.

- Reposé et concentré, assurer le fonctionnement en bonne et due forme.
- Protégez-vous ainsi que les autres personnes, les animaux, les objets et votre environnement en prenant des mesures de protection, en vous faisant expliquer le fonctionnement des appareils et en prenant les dispositions nécessaires pour éviter les atteintes à la santé, les dommages matériels, les pertes de valeur, les dommages causés à l'environnement ou les risques d'accident.
- Les réparations peuvent seulement être effectuées par Schneider Druckluft GmbH ou ses partenaires fiables homologués.
- Tenir compte de la notice d'utilisation pour les réservoirs !
- **Interdit** : manipulations, utilisations autres que l'usage prévu ; réparations d'urgence ; comprimer d'autres sources d'énergie ; retirer ou endommager les dispositifs de sécurité ; utilisation en cas de manques d'étanchéité ou de dysfonctionnements ; pas de pièces de rechange d'origine ; dépasser la pression finale de

compression telle qu'indiquée ; travailler sans équipement de protection ; transporter, entretenir, réparer, laisser sans surveillance l'appareil sous pression ; utiliser d'autres/de mauvais lubrifiants ; fumer ; flamme ouverte ; retirer les autocollants.

- **Sont interdits** : Évacuer les produits de condensation par le biais de la soupape de vidange des produits de condensation ; suspendre l'appareil à la grue ; stationner ou mettre en marche sans avoir serré les freins de blocage des poulies-guides (Pos. 38).

## 2.4 Mise en service

### 2.4.1 Transport

- Vérifier que la poignée est bien fixée.
- Réservoir hors pression.
- Dans le véhicule ; transporter le compresseur debout, le bloquer et le protéger.

### 2.4.2 Conditions du lieu de mise en place

- Locaux : peu de poussière, secs, bien aérés.
- Surface d'appui : plane, horizontale.

### 2.4.3 Avant la première mise en service

1. Procéder à un contrôle visuel.
  2. Contrôler le raccordement électrique.
  3. Contrôler le niveau d'huile (voir le chap.2.6.6).
- ① Pour les appareils avec jauge d'huile jointe, remplacer avec celle-ci le bouchon d'obturation et verser l'huile.

### 2.4.4 Raccordement électrique

- La tension du réseau et les indications sur la plaque indiquant la puissance doivent être identiques.
  - Protection par fusibles selon les caractéristiques techniques.
- ① En cas d'utilisation de câbles de rallonge : section : min. 2,5 mm<sup>2</sup> ; longueur max. de câble : 10 m.

### 2.4.5 Contrôler / modifier le sens de rotation

Pour les compresseurs à courant triphasé :

1. Contrôler le sens de rotation lors de chaque nouveau branchement de la prise réseau : mettre en marche et observer le compresseur, en cas de mauvais sens de rotation le mettre à nouveau hors circuit.
2. Débrancher la prise.



3. Prise triphasée avec changeur de phase enfoncer ce dernier et le tourner de 180°. (Illustration 2a)  
Prise triphasée sans changeur de phase : échanger les phases dans la prise.  
Recommencer l'étape 1.
4. Le sens de rotation n'a pas changé : contacteur le partenaire SAV.

### 2.4.6 Remplir le graisseur à brouillard d'huile

Pour les compresseurs avec graisseur à brouillard d'huile :

1. Mettre le compresseur / le réservoir hors pression.
2. Débrancher la prise réseau.
3. Dévisser le réservoir d'huile du graisseur à brouillard d'huile. (illustration 3a)

Utiliser de l'huile adéquate (n° d'art. B770000) !

### 2.4.7 Régler le graisseur à brouillard d'huile

1. A l'aide d'un tournevis, visser la vis d'ajustage avec précaution dans le sens horaire. Puis l'ouvrir de 1/2 à 1 tour (figure 3a).
2. Lors de la vidange de l'air, une retombée d'huile sous forme de gouttes est visible au niveau du verre-regard supérieur. Dosage : 1 goutte d'huile pour 300 – 600 l/min de consommation d'air. Au besoin ajuster en conséquence et contrôler régulièrement.

## 2.6 Entretien

Intervalle / au plus tard	Activités	voir le chap.
-- / au besoin	Nettoyer le compresseur	2.6.2
	Nettoyer l'insert du filtre (manodétendeur de filtre)	2.6.3
-- / après chaque utilisation	Vidanger les condensats du réservoir à pression.	2.6.5
	Vidanger les condensats du manodétendeur de filtre.	2.6.4
Tous les jours / Mise en service	Contrôler le niveau d'huile et faire l'appoint si nécessaire.	2.6.6
une seule fois au bout de 10 h / --	Contrôles les raccords à vis	2.6.8
-- / toutes les semaines	Contrôler le filtre d'aspiration	2.6.9
50 h / au bout de six mois	Contrôler la tension de la courroie trapézoïdale (si existante)	2.6.10

## 2.5 Fonctionnement

- ⓘ Ne pas surcharger le compresseur : ne pas dépasser le nombre maximal de cycles de commutation et ne pas enfreindre le rapport temps de marche et immobilisation !

### 2.5.1 Utilisation

Mettre en marche le compresseur avec l'interrupteur MARCHE/ARRET (pos. 10). Le compresseur démarre et s'arrête automatiquement à la pression maximale.

### 2.5.2 Régler la pression de travail

1. Tirer en haut le bouton d'ajustage sur le réducteur de pression (du filtre) (illustration 4a).
2. Tourner dans le sens horaire = la pression augmente. Tourner dans le sens anti-horaire = la pression baisse .
3. Lire la pression de travail réglée sur le manomètre (pos. 13).
4. Pousser le bouton de d'ajustage vers le bas pour bloquer.

### 2.5.3 Après l'utilisation

1. Mettre le compresseur hors circuit.
2. Coupez l'alimentation électrique.
3. Séparer le raccord à enficher du tuyau à air comprimé du raccord rapide (de sécurité).
4. Nettoyer le compresseur (chap. 2.6.2), le dépressuriser (chap. 2.6.1), le transporter sur le lieu de stockage (chap. 2.4.1).

Intervalle / au plus tard	Activités	voir le chap.
50 h / au bout de six mois	Nettoyer le filtre d'aspiration	2.6.9
	Vidanger l'huile (1ère vidange d'huile minérale ou synthétique)	2.6.7
Après 500 h / Au bout d'1 an	Vidanger l'huile (huile minérale).	2.6.7
	Remplacer le filtre d'aspiration	2.6.9
	Remplacer le clapet anti-retour et l'insert.	2.6.11
	Contrôles les raccords à vis	2.6.8
Après 1 000 h / Au bout de 2 ans	Vidanger l'huile (huile synthétique).	2.6.7
	Remplacer la courroie trapézoïdale (si existante)	2.6.10
2.500 h / au bout de 5 ans	Remplacer la soupape de sûreté	2.6.12

### 2.6.1 Avant toute opération d'entretien

1. Mettre le compresseur hors circuit à l'interrupteur MARCHE/ARRET (pos. 10). Coupez l'alimentation électrique.
  2. Mettre le compresseur hors pression : évacuer toute la pression du réservoir avec un pistolet souffleur.
- ⓘ Ne vidanger l'huile que lorsque l'appareil est suffisamment refroidi.

### 2.6.2 Nettoyer le compresseur

- Nettoyer à l'air comprimé les nervures de refroidissement au niveau du cylindre, de la culasse et du refroidisseur postérieur.
- Nettoyer la chape de roue de ventilateur sur le moteur.

### 2.6.3 Nettoyer l'insert du manodétendeur de filtre

1. Mettre la cuve du manodétendeur de filtre hors pression.
2. Placer un récipient adéquat sous l'orifice de sortie des produits de condensation. Vidange le condensant.
3. Démonter la cuve du manodétendeur de filtre. Dévisser la vis de fixation de l'insert de filtre dans le sens anti-horaire (illustration 4a).
4. Retirer l'insert de filtre et le nettoyer dans une solution savonneuse 50°C max.)
5. Montage dans l'ordre inverse.

### 2.6.4 Évacuation des condensats du manodétendeur de filtre

**Vidange semi-automatique :** tourner la soupape de vidange des produits de condensation de 1/4 de tour dans le sens anti-ho-

raire. En dessous de 1 bar : les produits de condensation sont évacués. (Illustration 4a)

**Vidange manuelle :** tourner la soupape de vidange des produits de condensation dans le sens anti-horaire et la pousser vers le haut. Les produits de condensation sont évacués.

### 2.6.5 Vidanger les produits de condensation du réservoir sous pression

- ⓘ Éliminer les condensats selon les prescriptions en vigueur !
- Attention :** porter des lunettes de protection !
1. Placer un récipient adéquat sous l'orifice de vidange des produits de condensation.
  2. Pour pouvoir vidanger les produits de condensation, une pression du réservoir de 2 - 3 bars est nécessaire.
  3. Ouvrir la soupape de vidange des produits de condensation (Pos. 09).
  4. Refermer la soupape de vidange des produits de condensation une fois la vidange des produits de condensation effectuée.

### 2.6.6 Contrôler le niveau d'huile

- Le niveau d'huile doit être entre le repère inférieur et le repère supérieur (jauge d'huile/regard de la jauge d'huile) (illustration 7a).
  - Corriger au besoin.
- ⓘ Si l'huile a un aspect laiteux, effectuer immédiatement une vidange.

### 2.6.7 Vidanger l'huile/faire l'appoint

1. Faire monter le compresseur en température, l'arrêter et interrompre l'alimentation électrique.

2. Retirer le bouchon d'huile/la jauge d'huile (pos. 03), placer un récipient à huile usagée sous la vis de purge d'huile (pos. 04), dévisser cette dernière et vider la totalité de l'huile usagée.
3. Visser la vis de purge d'huile.
4. Remplir la quantité d'huile prescrite.
5. Contrôler le niveau d'huile et corriger au besoin. Mettre en place le bouchon d'huile et la jauge d'huile.
6. Eliminer l'huile usagée selon les prescriptions en vigueur.

① **Recommandation :** huile minérale réf. B111002, huile synthétique réf. B111006. Aucune garantie en cas d'utilisation d'huiles non homologuées.

**Ne pas** mélanger les huiles synthétiques et minérales : risque d'endommagement du compresseur !

### 2.6.8 Contrôle des assemblages vissés

- Vérifier que les assemblages vissés sont bien serrés et resserrer au besoin.

### 2.6.9 Nettoyage du filtre d'aspiration

Voir le mode d'emploi section 1.

- ① Ne pas nettoyer à l'air comprimé l'ouverture d'aspiration. Des corps étrangers ne doivent pas pénétrer.  
Ne jamais utiliser le compresseur sans filtre d'aspiration.

### 2.6.10 Vérifier et régler la tension de la courroie trapézoïdale

Compresseurs entraînés par courroie trapézoïdale :

1. Mettre le compresseur hors tension. Couper l'alimentation électrique.

#### Vérifier la tension de la courroie trapézoïdale :

Pousser la courroie trapézoïdale vers le bas en haut entre les poulies pour courroie trapézoïdale avec un outil émoussé (clé plate). La flexion maximale doit correspondre à la largeur de la courroie trapézoïdale (figure 8a).

#### Régler la tension de la courroie trapézoïdale :

1. Retirer la grille protectrice de courroie externe.
2. Marquer la position du moteur électrique sur la plaque de base.
3. Desserrer les vis de fixation du moteur (figure 8b).

4. Pousser le moteur en direction du groupe de compresseur. Retirer la courroie trapézoïdale.
5. Reculer le moteur en parallèle et le placer à env. 2 mm au-delà du repère. Serrer les vis de fixation.
6. Placer la courroie trapézoïdale d'abord sur la petite poulie de courroie, puis sur la grande.
7. Vérifier la tension de la courroie trapézoïdale et répéter le processus si nécessaire.
8. Placer la grille protectrice de courroie externe.

### 2.6.11 Nettoyer/remplacer le clapet anti-retour

1. Dévisser le bouchon de fermeture à vis (illustration 6a).
2. Nettoyer l'insert, le remplacer en cas d'endommagement, d'empreintes ou de durcissement.
3. Nettoyer le siège, remplacer le clapet anti-retour complet en cas d'endommagement.

### 2.6.12 Remplacer la soupape de sûreté

1. Desserrer la soupape de sûreté (pos. 11) dans le sens anti-horaire.
2. Enduire le filetage de la nouvelle soupape de sûreté d'un frein de vis de résistance moyenne, par ex. de Loctite® 243, ou l'entourer de ruban en Téflon.
3. Visser la nouvelle soupape de sûreté à fond dans le sens horaire.

## 2.7 Mise hors service

### 2.7.1 Conservation

Pour compresseur lubrifié par huile : Si le compresseur doit être immobilisé de manière prolongée (6 mois et plus) ou que sa mise en service est longuement différée après sa livraison.

1. Remplacer l'huile anticorrosive (viscosité SAE 30). Voir chap. 2.6.7.
2. Faire monter le compresseur en température, l'arrêter et couper l'alimentation électrique.
3. Vidanger les condensats, mettre le compresseur hors pression.
4. Avant la remise en service, remplacer l'huile anticorrosive par de l'huile pour compresseur.

Stocker le compresseur au sec et à l'abri de la poussière et ne pas le soumettre à de fortes variations de température.

### 2.7.2 Environnement

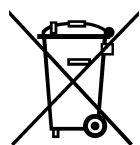

**Ne pas jeter l'appareil avec les ordures ménagères !** Éliminer l'appareil, les accessoires et les emballages de façon compatible

avec l'environnement. Respecter les prescriptions nationales en vigueur.

**Uniquement UE :** d'après la directive européenne relative aux appareils électriques et électroniques usagés et sa transposition en droit national, les outils électriques usagés doivent être collectés à part et recyclés de manière écologique, par les filières de recyclage type DEEE.

## 2.8 Elimination des dérangements

	Dysfonctionnement	Cause	Correction
A	Alimentation électrique coupée par le disjoncteur de protection du moteur	En cas de dysfonctionnement (p. ex. surchauffe ; sous-tension ; câble de rallonge trop long ou à section non adéquate), le disjoncteur de protection du moteur se déclenche.	► Mettre le compresseur hors tension. Patienter quelques instants. Actionner le disjoncteur de protection du moteur externe éventuellement disponible. Activer le compresseur. Le disjoncteur de protection du moteur se déclenche de nouveau : arrêter le compresseur. Couper l'alimentation électrique. Contacter le partenaire SAV.
B	La décharge de pression ne fonctionne pas.	Coupure de courant / sous-tension dans le réseau alors que le compresseur est en circuit	► Mettre le compresseur hors tension. Il se décharge. Mettre le compresseur en marche
C	Le compresseur ne démarre pas lors de sa mise en circuit	La pression du réservoir est supérieure à la pression d'enclenchement	► Evacuer la pression du réservoir jusqu'à ce que le manostat s'enclenche automatiquement
		Alimentation électrique défectueuse	► Faire contrôler l'alimentation électrique par une personne autorisée (partenaire SAV).
		Le disjoncteur de protection du moteur interrompt l'alimentation électrique	► Voir le point A
		Manostat défectueux	► Faire changer le manostat par une personne autorisée
D	Le compresseur démarre brièvement / ronfle et s'arrête automatiquement.	Le câble de raccordement au réseau est trop long ou sa section est trop faible.	► Vérifier la longueur de raccordement au réseau et la section de câble (voir chap.2.4.4).
E	Le compresseur fonctionne en permanence.	Filtre d'aspiration fortement encrassé	► Le nettoyer ou le remplacer.
		Les outils à air comprimé consomment trop d'air comprimé.	► Contrôler la consommation d'air. Contacter le partenaire SAV.
		Fuite au niveau du compresseur	► Localiser la fuite et contacter le partenaire SAV
		Trop de condensat dans la cuve	► Vidanger (Voir chap. 2.6.5.)

	Dysfonctionnement	Cause	Correction
E	Le compresseur fonctionne en permanence.	Conduite d'air comprimé non étanche	► Vérifier la conduite, étancher la fuite
		Soupape de vidange des condensats ouverte ou manquante	► Fermer ou mettre en place.
F	Le détendeur crache	Détendeur non étanche	► Le nettoyer ou le remplacer
G	Pression d'arrêt atteinte : le détendeur crache jusqu'à ce que la pression d'enclenchement soit atteinte	Mécanisme de clapet anti-retour non étanche ou défectueux	► Nettoyer ou remplacer le mécanisme (voir chap. 2.6.11).
		Clapet anti-retour endommagé	► Le remplacer
H	Le compresseur se met fréquemment en marche	Beaucoup de condensat dans le réservoir à pression	► Vidanger les condensats (voir chap. 2.6.5).
		Compresseur surchargé	► Voir le point E
I	La soupape de sécurité crache	Pression de réservoir supérieure à la pression de coupure réglée	► Faire régler / remplacer le manostat par une personne autorisée
		Soupape de sûreté défectueuse	► Remplacer la soupape ou contacter le partenaire SAV
J	Le compresseur chauffe trop	Air frais insuffisant	► Veiller à une aération et à une évacuation d'air suffisantes
		Nervures de refroidissement du cylindre (culasse) encrassées	► Les nettoyer
		Durée d'utilisation trop longue	► Arrêter le compresseur
K	Compresseur lubrifié à l'huile : le niveau d'huile monte sans que de l'huile ait été ajoutée	Accumulation de condensats dans l'huile	► Compresseur surdimensionné, contacter le partenaire SAV.
		Humidité de l'air élevée.	► Vidanger l'huile
L	Compresseur entraîné par courroie trapézoïdale : bruits de fonctionnement inhabituels	La courroie trapézoïdale ou la poulie de courroie frotte contre la grille protectrice.	► Chercher le point de contact, éliminer le défaut
		Glissement de la courroie trapézoïdale	► Tendrer la courroie trapézoïdale (voir chap. 2.6.10)

## 2.9 Garantie

**Condition de base :** appareil dans son état d'origine/preuve d'achat.

Pour tous les défauts matériels et vices de fabrication, les dispositions légales entrent en vigueur.

**Sont exclus :** pièces d'usure / consommables ; utilisation non conforme ; sur-

charge ; manipulation / utilisation détournée ; entretien insuffisant / incorrect / absent ; génération de poussière / saleté ; mode de travail non autorisé / inadéquat ; non respect du mode d'emploi ; moyen de traitement / de travail inadéquat ; raccordement électrique défectueux ; mise en place non conforme.

## Inhoudsopgave - deel 2

2.1	Algemene aanwijzingen .....	20
2.2	Symbolen en hun betekenis.....	20
2.3	Veiligheidsaanwijzingen .....	20
2.4	Inbedrijfname .....	21
2.5	Gebruik .....	22
2.6	Onderhoud.....	22
2.7	Buitenbedrijfstelling .....	24
2.8	Verhelpen van een storing.....	24
2.9	Garantie .....	26

### 2.1 Algemene aanwijzingen Veiligheidsaanwijzingen in acht nemen!

#### Gebruiksaanwijzing deel 1 en 2 lezen!

Technische wijzigingen voorbehouden. Afbeeldingen (in het begin van de gebruiksaanwijzing) kunnen afwijken van het origineel.

### 2.2 Symbolen en hun betekenis

	Gebruiksaanwijzing doorlezen
	Waarschuwing voor gevaren
	Gevaar van een elektrische schok!
	Het apparaat kan zelfstandig weer starten! <sup>1</sup>
	Hete oppervlakken!
	In-/Uitschakelen
	Motorveiligheidsschakelaar (extern)
	Olievrije perslucht
	Geoliede perslucht
	Condensaataftapventiel
	Aanzuigvermogen [l/min]
	Vulcapaciteit [l/min]
	Motorvermogen [kW]

	Hoogste bedrijfstoerental [omw/min]
	Afmetingen: hoogte x diepte x breedte [mm]
	Gewicht [kg]
	Werkdruk [bar]
	Tankdruk [bar]
	Containerinhoud [l] Maximaal toelaatbare bedrijfs-overdruk van de container [bar]
	Compressie-einddruk [bar]
	Inschakeldruk [bar]
	Spanning [V], frequentie [Hz], fase(n) [~]
	Elektrische bescherming (traag) [A]
	Oliehoeveelheid <sup>2</sup> [l]
	L <sub>WA</sub> Geluidsvermogensniveau conform EN ISO 3744 (RL 2000/14/EG) [dB(A)]
	Geluidsdrukniveau L <sub>pA</sub> volgens EN ISO 2151 bij toepassing EN ISO 3744 [db(A)]
	Verhouding bedrijfstijd:stilstand Max. aantal schakelcycli [1/h]
	Omgevingstemperatuur [°C]
	Min. afstand tot de wand [cm]

<sup>1</sup> Bijv. bij het bereiken van de inschakeldruk

<sup>2</sup> Eerste vulling: minerale olie, tot 10 °C. Onder 10 °C volsynthetische olie gebruiken.

### 2.3 Veiligheidsaanwijzingen



#### WAARSCHUWING

**Zwiepende persluchtlang bij het openen van de snelkoppeling!**

► Persluchtlang vasthouden!

**WAARSCHUWING**

**Verbrandingsgevaar op de motor, aggregaat, terugslagventiel, verbindingsslang/drukbuïs en door hete olie!**

- ▶ Beschermingshandschoenen dragen!

**WAARSCHUWING**

**Gehoorschade door lawaai tijdens het gebruik!**

- ▶ Gehoorbescherming dragen!

**WAARSCHUWING**

**Beschadigingen aan de aansluitkabel!**

- ▶ Beschermen tegen scherpe randen, olie en hitte!
- ▶ Bij de stekker uit het stopcontact trekken!

**VOORZICHTIG**

**Gevaar van beknelling!**

- ▶ Blokkeerrem van de stuurrol niet met de hand maar met de voet bedienen.
- Uitgerust en geconcentreerd het vakkundige gebruik garanderen.
- Bescherm uzelf, andere personen, dieren, objecten en uw omgeving door telkens noodzakelijke beschermende maatregelen, instructie in de apparaten en voorzorgsmaatregelen om gezondheidschade, materiële schade, waardeschade, schade aan het milieu of gevaren voor ongevallen te vermijden.
- Reparaties mogen alleen door Schneider Druckluft GmbH of diens toegelaten servicepartners worden uitgevoerd.
- Gebruiksaanwijzing voor containers in acht nemen!
- **Verboden:** manipulaties, oneigenlijk gebruik; noodreparaties; andere energiebronnen verdichten; veiligheidsinrichtingen verwijderen of beschadigen; gebruiken bij lekkages of bedrijfsstoringen; geen originele reserveonderdelen; toegestane compressie-einddruk overschrijden zoals aangegeven; zonder beschermingsuitrusting werken; apparaat onder druk transporteren, onderhouden, repareren, onbeheerd laten; andere/verkeerde smeermiddelen gebruiken; roken; open vuur; stickers verwijderen.

- **Verboden:** perslucht via condensaat aftapventiel aftappen; apparaat aan kraan-kabels hangen; apparaat neerzetten of in bedrijf nemen zonder blokkeerremmen van de stuurrollen (pos. 38) aan te trekken.

**2.4 Inbedrijfname****2.4.1 Transport**

- Controleren of handgreep goed vastzit.
- Container drukloos.
- In het voertuig: compressor staat transporteren, beveiligen en beschermen.

**2.4.2 Voorwaarden voor de plaats van opstelling**

- Ruimtes: stofarm, droog, goed geventileerd.
- Standvlak: vlak, horizontaal.

**2.4.3 Vóór de eerste inbedrijfname**

1. Visuele controle uitvoeren.
  2. Elektrische aansluiting controleren.
  3. Oliepeil controleren (zie hoofd. 2.6.6).
- Ⓢ Bij apparaten met bijgevoegde oliemeetstok, deze door de sluitstop in de aggregaat vervangen en olie ingieten.

**2.4.4 Elektrische aansluiting**

- Netspanning en gegevens op het plaatje moeten identiek zijn.
- Elektrische beveiliging vlg. Technische Gegevens.
- Ⓢ Bij gebruik van verlengingskabels: kabel-diameter: min. 2,5 mm<sup>2</sup>; max. kabel-lengte: 10 m.

**2.4.5 Draairichting controleren/wijzigen**

Voor draaistroom-compressors:

1. Draairichting bij elk opnieuw insteken van de stekker controleren: compressor inschakelen, observeren en bij verkeerde draairichting weer uitschakelen.
2. Stekker eruit trekken.
3. Draaistroomstekker met faseomvormer: deze indrukken en 180° draaien. (afbeelding 2a)  
Draaistroomstekker zonder faseomvormer: fases in stekker verwisselen.  
Werkstap 1 herhalen.
4. Draairichting is niet veranderd: contact opnemen met servicepartner.

**2.4.6 Olievernevelaar vullen**

Voor compressors met olievernevelaar:

1. Compressor/container drukloos maken.
2. Stekker eruit trekken.
3. Oliecontainer van olievernelaar af-schroeven. (afbeelding 3a)

Geschikte olie (art.-nr. B770000) gebruiken!

#### 2.4.7 Olievernelaar instellen

1. Regelschroef voorzichtig met schroevendraaier met de klok mee dichtschroeven. Dan 1/2 tot 1 slag openschroeven (afbeelding 3a).
2. Bij luchtafname is op het bovenste kijkglas een olieneerslag als druppelvorming zichtbaar. Dosering: 1 druppel olie bij 300 – 600 l/min luchtverbruik. Indien nodig bijstellen en regelmatig controleren.

### 2.5 Gebruik

- Ⓢ Compressor niet overbelasten: het max. aantal schakelcycli en de verhouding bedrijfstijd ten opzichte van stilstand niet overschrijden!

#### 2.5.1 Inzetstuk

Compressor met de AAN/UIT-schakelaar (pos. 10) inschakelen. Compressor start en schakelt automatisch bij maximale druk uit.

#### 2.5.2 Werkdruk instellen

1. Instelknop op de (filter-)drukregelaar omhoog trekken (afbeelding 4a).
2. Rechtsom draaien = druk wordt verhoogd. Linksom draaien = druk wordt verlaagd.
3. Ingestelde werkdruk op de manometer (pos. 13) aflezen.
4. Instelknop naar beneden drukken om te arrêteren.

#### 2.5.3 Na het gebruik

1. Compressor uitschakelen.
2. Stroomtoevoer onderbreken.
3. Steeknippel van de persluchtslang van de (veiligheids-)snelkoppeling losmaken.
4. Compressor reinigen (Hfdst. 2.6.2), drukloos maken (Hfdst. 2.6.1), naar opslagplaats vervoeren (Hfdst. 2.4.1).

## 2.6 Onderhoud

Interval / uiterlijk	Werkzaamheden	zie hoofd.
-- / indien nodig	Compressor reinigen	2.6.2
	Filterinzet reinigen (FDM)	2.6.3
-- / altijd na gebruik	Condensaat uit drukvat laten weglopen	2.6.5
	Condensaat uit FDM laten weglopen	2.6.4
dagelijks / inbedrijfname	Oliepeil controleren, evt. bijvullen	2.6.6
eenmalig na 10 h / --	Schroefverbindingen controleren	2.6.8
-- / wekelijks	Aanzuigfilter controleren	2.6.9
50 h / na 1/2 jaar	V-snaarspanning controleren (indien aanw.)	2.6.10
	Aanzuigfilter reinigen	2.6.9
	Olie verversen (1e olieverversing minerale of synthetische olie)	2.6.7
500 h / na 1 jaar	Olie verversen (bij minerale olie)	2.6.7
	Aanzuigfilter vervangen	2.6.9
	Terugslagventiel en inzetstuk vervangen	2.6.11
	Schroefverbindingen controleren	2.6.8
1.000 h / na 2 jaar	Olie verversen (bij synthetische olie)	2.6.7
	V-snaar vervangen (indien aanw.)	2.6.10
2.500 h / na 5 jaar	Veiligheidsventiel vervangen	2.6.12

#### 2.6.1 Vóór elk onderhoud

1. Compressor met de AAN/UIT-schakelaar (pos. 10) uitschakelen. Stroomtoevoer onderbreken.
  2. Compressor drukloos maken: met uitblaaspistool gehele druk uit de container wegblazen.
- Ⓢ Olie alleen aftappen wanneer het apparaat voldoende afgekoeld is.



### 2.6.2 Compressor reinigen

- Koelribben bij de cilinder, cilinderkop en nakoeler met perslucht reinigen.
- Afdekking ventilatorwiel bij de motor reinigen.

### 2.6.3 Inzetstuk FDM reinigen

1. Tank van de FDM drukloos maken.
2. Geschikte container onder condensaatuitlaat houden. Condensaat laten weglopen.
3. Tank van de FDM demonteren. Bevestigingsschroef van de filterinzet linksom afschroeven (afbeelding 4a).
4. Filterinzet verwijderen, in zeepsop (max. 50 °C) reinigen.
5. Montage in omgekeerde volgorde.

### 2.6.4 Condensaat FDM laten weglopen

**Halfautomatisch laten weglopen:** Condensaataftapventiel 1/4 omwenteling linksom draaien. Onder 1 bar: condensaat loopt weg. (afbeelding 4a)

**Handmatig laten weglopen:** Condensaataftapventiel linksom draaien en naar boven drukken. Condensaat loopt weg.

### 2.6.5 Condensaat drukvat aftappen

- Ⓢ Condensaat volgens geldende voorschriften afvoeren!

**Let op:** Veiligheidsbril dragen!

1. Geschikt vat onder condensaatuitlaat plaatsen.
2. Om condensaat af te kunnen tappen, moet een tankdruk van 2 - 3 bar aanwezig zijn.
3. Condensaataftapventiel (pos. 09) openen.
4. Condensaataftapventiel na voltooide condensaatuitlaat weer sluiten.

### 2.6.6 Oliepeil controleren

- Oliepeil moet zich tussen de onderste en bovenste markering bevinden (oliemeetstok/oliekijkglas) (afbeelding 7a).
- Indien nodig corrigeren.
- Ⓢ Bij melkachtige olie moet de olie onmiddellijk ververst worden.

### 2.6.7 Olie verversen/bijvullen

1. Compressor laten warmdraaien, uitschakelen, stroomtoevoer onderbreken.
2. Olievulstop resp. oliemeetstok (pos. 03) eruit halen, afgewerkt olie-vat onder de olieaftapschroef (pos. 04) houden, deze

openschroeven, afgewerkte olie volledig laten weglopen.

3. Olieaftapschroef dichtschroeven.
4. Vastgestelde oliehoeveelheid ingieten.
5. Oliepeil controleren, indien nodig corrigeren. Olievulstop resp. oliemeetstok erin steken.
6. Afgewerkte olie volgens de geldende voorschriften als afval verwerken.

- Ⓢ Aanbeveling: minerale olie art.nr. B111002, synthetische olie art.nr. B111006. Geen garantie bij verkeerde olie.

Synthetische en minerale olie **niet** mengen: schade aan compressor mogelijk!

### 2.6.8 Schroefverbindingen controleren

- Controleren of alle schroefverbindingen goed vastzitten, indien nodig vaster aandraaien.

### 2.6.9 Aanzuigfilter reinigen

Zie Gebruiksaanwijzing deel 1.

- Ⓢ Aanzuigopening niet uitblazen. Er mogen geen vreemde voorwerpen naar binnen komen.

Compressor nooit zonder aanzuigfilter gebruiken.

### 2.6.10 V-snaarspanning controleren, instellen

V-snaaraangedreven compressoren:

1. Compressor uitschakelen. Stroomtoevoer onderbreken.

#### V-snaarspanning controleren:

V-snaar boven in het midden tussen de V-riemschijven met een geschikt stomp gereedschap (vorksleutel) naar beneden drukken. Maximaal de breedte van de V-snaar mag meegeven (afbeelding 8a).

#### V-snaarspanning instellen:

1. Buitenste riembeschermerooster afnemen.
2. Positie van de elektromotor op de grondplaat markeren.
3. Bevestigingsschroeven van de motor losdraaien (afbeelding 8b).
4. Motor verschuiven in richting compressoraggregaat. V-snaar verwijderen.
5. Motor ca. 2 mm parallel over de markering heen terugschuiven. Bevestigingsschroeven aandraaien.

6. De V-snaar eerst over de kleine V-riem-schijf leggen en dan over de grote V-riem-schijf drukken.
7. V-snaarspanning controleren, procedure evt. herhalen.
8. Buitenste riembeschermerooster monteren.

### 2.6.11 Terugslagventiel reinigen/vervangen

1. Sluitschroef eraf schroeven (afbeelding 6a).
2. Inzetstuk reinigen, bij beschadiging, afdrukken of uitharding vervangen.
3. Passing reinigen, bij beschadigingen compleet terugslagventiel vervangen.

### 2.6.12 Veiligheidsventiel vervangen

1. Veiligheidsventiel (pos. 11) linksom losdraaien.
2. Schroefdraad van het nieuwe veiligheidsventiel met gemiddeld vaste schroefborging bijv. Loctite® 243 insmeren of met Teflonband omwikkelen.
3. Nieuw veiligheidsventiel rechtsom vastschroeven.

## 2.7 Buitenbedrijfstelling

### 2.7.1 Conservering

Bij oliegesmeerde compressoren: Compressor wordt voor een langere periode (vanaf 6 maanden) stilgelegd of is nieuw en wordt pas aanzienlijk later in bedrijf genomen.

## 2.8 Verhelpen van een storing

	Storing	Oorzaak	Verhelpen
A	Motorveiligheidschakelaar onderbreekt stroomtoevoer	Bij storingen (bijv. oververhitting; onderspanning; verlengingskabel te lang of met verkeerde diameter) wordt de motorveiligheidsschakelaar geactiveerd	► Compressor uitschakelen. Een ogenblik wachten. Evt. aanwezige externe motorveiligheidsschakelaar indrukken. Compressor inschakelen. Motorveiligheidsschakelaar wordt opnieuw geactiveerd: compressor uitschakelen. Stroomtoevoer onderbreken. Contact opnemen met servicepartner
B	Drukontlasting werkt niet	Stroomonderbreking / onderspanning in het net bij ingeschakelde compressor	► Compressor uitschakelen. Hij ontlast zich. Compressor inschakelen
C	Compressor start niet bij het inschakelen	Containerdruk groter dan inschakeldruk	► Druk uit container laten weglopen, tot drukschakelaar automatisch inschakelt
		Stroomvoorziening foutief	► Stroomtoevoer door bevoegde persoon (servicepartner) laten controleren

1. Olie vervangen door tegen corrosie beschermende olie (viscositeit SAE 30). Zie Hfdst. 2.6.7.
2. Compressor laten warmdraaien, uitschakelen, stroomtoevoer onderbreken.
3. Condensaat aftappen, compressor drookloos maken.
4. Voordat het apparaat opnieuw in bedrijf wordt genomen, de tegen corrosie beschermende olie vervangen door compressorolie.

Compressor stofarm, droog bewaren en niet blootstellen aan sterke temperatuurschommelingen.

### 2.7.2 Speciale gevaaromschrijving voor het milieu



**Geef het apparaat niet met het huisvuil mee!** Voer de apparaten, accessoires en verpakkingen op milieuvriendelijke wijze af!

Neem de geldende nationale voorschriften in acht.

voorschriften in acht.

**Alleen EU:** Volgens de Europese richtlijn inzake gebruikte elektrische en elektronische apparaten en de vertaling hiervan in de nationale wetgeving dienen oude elektroapparaten gescheiden te worden ingezameld en op milieuvriendelijke wijze te worden afgevoerd.

	<b>Storing</b>	<b>Oorzaak</b>	<b>Verhelpen</b>
C	Compressor start niet bij het inschakelen	Motorveiligheidsschakelaar onderbreekt stroomtoevoer	► Zie punt A
		Drukschakelaar defect	► Drukschakelaar door bevoegde persoon laten vervangen
D	Compressor loopt kort aan, broemt en schakelt dan automatisch uit	Netaansluitkabel heeft niet-toegestane lengte of kabeldiameter is te gering	► Kabellengte en kabeldiameter controleren (zie Hfdst. 2.4.4)
E	Compressor loopt continu door	Aanzuigfilter sterk vervuild	► reinigen of vervangen
		Persluchtgereedschappen hebben te hoog luchtverbruik	► Luchtverbruik controleren. Contact opnemen met servicepartner
		Lekkage bij de compressor	► lokaliseren, contact opnemen met servicepartner
		Te veel condensaat in de tank	► aftappen (zie Hfdst. 2.6.5)
		Persluchtleiding ondicht	► controleren, lekkage dichtmaken
		Condensaataftapventiel geopend of niet aanwezig	► Sluiten resp. plaatsen
F	Ontlastingsklep blaast af	Ontlastingsklep lek	► reinigen of vervangen
G	Uitschakeldruk bereikt: Ontlastingsklep blaast af tot het bereiken van de inschakeldruk	Terugslagventielinzetstuk lek of defect	► reinigen of vervangen (zie Hfdst.) 2.6.11)
		Terugslagventiel beschadigd	► vervangen
H	Compressor schakelt vaak in	Zeer veel condensaat in het drukvat	► Condensaat laten weglopen (zie Hfdst. 2.6.5)
		Compressor overbelast	► Zie punt E
I	Veiligheidsventiel blaast af	Containerdruk hoger dan de ingestelde uitschakeldruk	► Drukschakelaar door bevoegde persoon opnieuw instellen / laten vervangen
		Veiligheidsventiel defect	► vervangen of contact opnemen met servicepartner
J	Compressor wordt te heet	Toevoerlucht niet toereikend	► Voor voldoende luchttoevoer en ontluchting zorgen
		Koelribben bij de cilinder (cilinderkop) verontreinigd	► reinigen
		Gebruiksduur te lang	► Compressor uitschakelen
K	Oliegesmeerde compressor: oliepeil stijgt, zonder dat olie werd bijgevoerd	Condensaat verzamelt zich in de olie	► Compressor te groot, contact opnemen met servicepartner
		hoge luchtvochtigheid	► Olie verversen

	Storing	Oorzaak	Verhelpen
L	V-snaaraangedreven compressor: ongebruikelijke loopgeluiden	V-snaar of riemschijf sleept tegen het riembeschermrooster	► Contactpunt zoeken, fout verhelpen
		V-snaar slijpt	► V-snaar spannen (zie Hfdst. 2.6.10)

## 2.9 Garantie

**Basis:** gehele apparaat in originele toestand / aankoopbon.

Voor materiaal- en fabricagefouten zijn de wettelijke voorwaarden van kracht.

**Uitgesloten zijn:** slijtage-/verbruiksdelen; ondeskundig gebruik; overbelasting; mani-

pulatie / oneigenlijk gebruik; gebrekkig / verkeerd / geen onderhoud; ophoping van stof en vuil; niet toegestane / verkeerde werkwijze; niet in acht nemen van de gebruiksaanwijzing; verkeerde verwerkings-/werkmiddelen; verkeerde elektrische aansluiting; ondeskundige opstelling.

## Spis treści - części 2

2.1	Wskazówki ogólne.....	27
2.2	Symbole i ich znaczenie .....	27
2.3	Wskazówki bezpieczeństwa .....	27
2.4	Uruchamianie .....	28
2.5	Eksploatacja.....	29
2.6	Konserwacja.....	29
2.7	Wyłączanie z eksploatacji .....	31
2.8	Usuwanie usterek .....	32
2.9	Gwarancja .....	33

### 2.1 Wskazówki ogólne

















**Należy przestrzegać wskazówek dotyczących bezpieczeństwa!**

**Przeczytać 1 i 2 część instrukcji obsługi!**

Możliwość zmian technicznych zastrzeżona. Rysunki (zamieszczone na początku instrukcji obsługi) mogą odbiegać od oryginału.

### 2.2 Symbole i ich znaczenie

	Należy przeczytać instrukcję obsługi
	Ostrzeżenie przed niebezpieczeństwami
	Niebezpieczeństwo porażenia prądem elektrycznym!
	Urządzenie może uruchomić się ponownie samoczynnie! <sup>1</sup>
	Gorąca powierzchnia!
	Włączanie/wyłączanie
	Stycznik silnikowy (zewnątrzny)
	sprężone powietrze nie zawierające oleju
	sprężone powietrze zawierające olej
	Zawór spustowy kondensatu
	Wydajność wyjściowa [l/min]
	Wydajność napełniania [l/min]
	Moc silnika [kW]

	Maks. robocza prędkość obrotowa [obr./min]
	Wymiary: wys. x głęb. x szer. [mm]
	Ciężar [kg]
	Ciśnienie robocze [bar]
	Ciśnienie w zbiorniku [bar]
	Pojemność zbiornika [l] Maks. dopuszczalne ciśnienie robocze zbiornika [bar]
	Końcowe ciśnienie sprężania [bar]
	Ciśnienie włączania [bar]
	Napięcie [V], częstotliwość [Hz], fazy [~]
	Bezpieczniki elektryczne (bierne) [A]
	Ilość oleju <sup>2</sup> [l]
	Moc akustyczna L <sub>WA</sub> wg EN ISO 3744 (Dyrektywa 2000/14/WE) [dB(A)]
	Poziom ciśnienia akustycznego L <sub>pA</sub> wg EN ISO 2151 przy zastosowaniu EN ISO 3744 [db(A)]
	Stosunek czasu pracy do czasu postoju Maks. ilość cykli przełączania [1/h]
	Temperatura otoczenia [°C]
	Min. odstęp od ściany [cm]

<sup>1</sup> Np. w przypadku pojawienia się ciśnienia włączającego

<sup>2</sup> Pierwsze napełnienie: olej mineralny, do 10 °C. Poniżej 10 °C należy stosować olej syntetyczny.

### 2.3 Wskazówki bezpieczeństwa



#### OSTRZEŻENIE

**Możliwość uderzenia przez wąż sprężonego powietrza w przypadku otwarcia szybkozłacza!**

► Przytrzymać wąż sprężonego powietrza!



## OSTRZEŻENIE

**Niebezpieczeństwo oparzenia przez silnik, agregat, zawór zwrotny, przewód łączący/rurę tłoczną oraz przez gorący olej!**

- ▶ Nosić rękawice ochronne!



## OSTRZEŻENIE

**Niebezpieczeństwo uszkodzenia słuchu podczas eksploatacji!**

- ▶ Stosować nauszniki!



## OSTRZEŻENIE

**Uszkodzenia przewodu przyłączeniowego!**

- ▶ Chronić przed zetknięciem z ostrymi krawędziami, olejem oraz wysoką temperaturą!
- ▶ Wyjmować z gniazda pociągając za wtyczkę!



## PRZESTROGA

**Niebezpieczeństwo zmiżdżenia!**

- ▶ Nie wolno blokować ręcznie hamulca kółka kierującego, lecz jedynie nogą.

- Aby zapewnić prawidłową eksploatację, należy być wypoczętym i skoncentrowanym.
- Chronić siebie, inne osoby, zwierzęta, przedmioty oraz otoczenie za pomocą wymaganych środków ochronnych, instrukcji dotyczących urządzeń sposobów postępowania, mających na celu uniknięcie zagrożeń dla zdrowia, szkód rzeczowych, wartościowych, degradacji środowiska naturalnego oraz wypadków.
- Naprawy mogą wykonywać wyłącznie pracownicy firmy Schneider Druckluft GmbH lub jej partnerzy serwisowi.
- Przestrzegać instrukcji eksploatacji zbiorników!
- **Zabronione:** manipulacje, użytkowanie niezgodne z przeznaczeniem; awaryjne naprawy; sprężanie innych źródeł energii; usuwanie lub uszkodzanie urządzeń zabezpieczających; używanie w przypadku nieuszczelności lub zakłóceń działania; stosowanie nieoryginalnych części zamiennych; przekraczanie dozwolonych ciśnień końcowych sprężania; praca bez wyposażenia ochronnego; transportowanie, kon-

serwacja, naprawa urządzenia pod ciśnieniem, pozostawianie bez nadzoru; stosowanie innych/nieprawidłowych smarów; palenie; otwarty ogień; usuwanie naklejek.

- **Zabronione są:** spuszczenie sprężonego powietrza przez zawór spustowy kondensatu; zawieszanie urządzenia na linach; pozostawianie lub uruchamianie urządzenia bez zablokowanych hamulców kółek kierujących (poz. 38).

## 2.4 Uruchamianie

### 2.4.1 Transport

- Sprawdzić osadzenie uchwytu.
- Zbiornik w stanie bezciśnieniowym.
- W pojeździe: transportować sprężarkę w pozycji stojącej, zabezpieczyć i osłonić.

### 2.4.2 Warunki w miejscu ustawienia

- Pomieszczenia: bez kurzu, suche, dobrze wietrzzone.
- Powierzchnia ustawienia : równa, pozioma.

### 2.4.3 Przed pierwszym uruchomieniem

1. Przeprowadzić kontrolę wzrokową.
  2. Sprawdzić przyłącze elektryczne.
  3. Sprawdzić poziom oleju (patrz rozdz. 2.6.6).
- ① W urządzeniach z dołączonym prętowym wskaźnikiem poziomu oleju, należy zastąpić go korkiem zamykającym w agregacie i wlać olej.

### 2.4.4 Przyłącze elektryczne

- Napięcie zasilania oraz dane na tabliczce znamionowej muszą być identyczne.
- Bezpieczniki elektryczne zgodnie z danymi technicznymi.

- ① W przypadku zastosowania przedłużacza należy zwracać uwagę na: przekrój przewodu – min. 2,5 mm<sup>2</sup>, maks. długość kabla: 10 m.

### 2.4.5 Sprawdzić/zmienić kierunek obrotów

Dot. sprężarek zasilanych prądem trójfazowym:

1. Sprawdzać kierunek obrotów po każdorazowym ponownym włożeniu wtyczki: włączyć sprężarkę, obserwować i w przypadku nieprawidłowego kierunku obrotów wyłączyć ponownie.
2. Wyjąć wtyczkę przewodu zasilania.

3. Wtyczka trójfazowa z przemiennikiem faz: włożyć i obrócić o 180° (rys. 2a). Wtyczka trójfazowa bez przemiennika faz: zamienić fazy we wtyczce. Powtórzyć 1 czynność roboczą.
4. Jeśli kierunek obrotów nie uległ zmianie: powiadomić punkt serwisowy.

#### 2.4.6 Napełnianie rozpylacza oleju

Dot. sprężarek z rozpylaczem oleju:

1. Zniwelować ciśnienie w sprężarce/zbiorniku.
2. Wyjąć wtyczkę przewodu zasilania.
3. Odkręcić rozpylacz oleju od zbiornika oleju (rys. 3a).

Zastosować odpowiedni olej (nr art. B770000)!

#### 2.4.7 Regulacja naolejacza

1. Ostrożnie dokręcić śrubę regulacyjną za pomocą śrubokręta zgodnie z ruchem wskazówek zegara. Następnie odkręcić o 1/2 do 1 obrotu (ilustracja 3a).
2. Podczas pobierania powietrza przez górny wziernik widać osad oleju w kształcie kropli. Dozowanie: 1 kropla oleju przy 300 – 600 l/min zużycia powietrza. W razie potrzeby odpowiednio wyregulować i regularnie kontrolować.

## 2.6 Konserwacja

Częstotliwość / najpóźniej	Czynności	patrz rozdz.
-- / w razie potrzeby	Czyszczenie sprężarki	2.6.2
	Oczyszczyć wkład filtra (FDM)	2.6.3
-- / po każdym użyciu	Spuścić kondensat ze zbiornika ciśnieniowego	2.6.5
	Spuścić kondensat z FDM	2.6.4
codziennie / przy uruchamianiu	Sprawdzić poziom oleju, w razie potrzeby dolać oleju	2.6.6
jednorazowo po 10 h / --	Sprawdzić złącza śrubowe	2.6.8
-- / Co tydzień	Kontrola filtra ssącego	2.6.9
50 h / po pół roku	Sprawdzić naciąg paska klinowego (jeśli jest zamontowany)	2.6.10
	Czyszczenie filtra ssącego	2.6.9
	Wymienić olej (1. wymiana oleju, olej mineralny lub syntetyczny)	2.6.7
500 h / po 1 roku	Wymienić olej (w przypadku oleju mineralnego)	2.6.7

## 2.5 Eksploatacja

- ⓘ Nie przeciążać sprężarki: nie przekraczać maks. liczby cykli przełączania oraz proporcji czasu eksploatacji do postoju!

### 2.5.1 Wkład

Włączyć sprężarkę za pomocą przełącznika WŁ./WYŁ. (poz. 10). Sprężarka włącza i wyłącza się automatycznie w przypadku ciśnienia maksymalnego.

### 2.5.2 Ustawianie ciśnienia roboczego

1. Pociągnąć do góry przycisk nastawczy na filtrze/reduktorze ciśnienia (rys. 4a).
2. Obrót zgodnie z ruchem wskazówek zegara = zwiększanie ciśnienia. Obrót w kierunku przeciwnym do ruchu wskazówek zegara = redukcja ciśnienia.
3. Odczytać ustawione ciśnienie robocze na manometrze (poz. 13).
4. Przycisk nastawczy w celu zablokowania wcisnąć w dół.

### 2.5.3 Po użyciu

1. Wyłączyć sprężarkę.
2. Przerwać dopływ prądu.
3. Odłączyć złączkę wtykową przewodu sprężonego powietrza od szybkozłącza zabezpieczającego.
4. Oczyszczyć sprężarkę (rozdz. 2.6.2), pozbyć ciśnienia (rozdz. 2.6.1), przetransportować do miejsca składowania (rozdz. 2.4.1).

Częstotliwość / najpóźniej	Czynności	patrz rozdz.
500 h / po 1 roku	Wymiana filtra ssącego	2.6.9
	Wymiana zaworu zwrotnego i wkładu	2.6.11
	Sprawdzić złącza śrubowe	2.6.8
1 000 h / po 2 latach	Wymienić olej (w przypadku oleju syntetycznego)	2.6.7
	Wymiana paska klinowego (jeśli jest zamontowany)	2.6.10
2.500 h / po 5 latach	Wymiana zaworu bezpieczeństwa	2.6.12

### 2.6.1 Przed każdą czynnością konserwacyjną

- Wyłączyć sprężarkę za pomocą przełącznika WŁ./WYŁ. (poz. 10). Przerwać dopływ prądu.
  - Doprowadzić sprężarkę do stanu bezciśnieniowego: za pomocą pistoletu wydmuchowego zniwelować całkowicie ciśnienie w zbiorniku.
- ① Olej należy spuszczać dopiero po wystarczającym ostygnięciu urządzenia.

### 2.6.2 Czyszczenie sprężarki

- Oczyścić żeberka chłodzące na cylindrze, głowicy cylindra i na chłodnicy końcowej przy użyciu sprężonego powietrza.
- Oczyścić pokrywę wentylatora na silniku.

### 2.6.3 Czyszczenie wkładu FDM

- Pozbawić zbiornik FDM ciśnienia.
- Przytrzymać pod otworem spustu kondensatu odpowiedni pojemnik. Spuścić kondensat.
- Zdemontować zbiornik FDM. Odkręcić śrubę mocującą od wkładu filtra, przekręcając ją ręcznie w kierunku przeciwnym do ruchu wskazówek zegara (rys. 4a).
- Wyciągnąć wkład filtra i wyczyścić w roztworze mydła (maks. 50°C).
- Montaż należy wykonać w odwrotnej kolejności.

### 2.6.4 Spuszczanie kondensatu FDM

**Spuszczanie półautomatyczne:** obrócić zawór spustowy kondensatu o 1/4 obrotu w kierunku przeciwnym do ruchu wskazówek zegara. Przy ciśnieniu poniżej 1 bara: kondensat wypływa samoczynnie (rys. 4a).

**Spuszczanie ręczne:** obrócić zawór spustowy kondensatu w kierunku przeciwnym do ruchu wskazówek zegara i nacisnąć do góry. Spływa kondensat.

### 2.6.5 Spuszczanie skroplin ze zbiornika ciśnieniowego

- ① Zutilizować kondensat zgodnie z obowiązującymi przepisami!
- Uwaga:** Nosić okulary ochronne!
- Podstawić pod otwór spustu kondensatu odpowiedni pojemnik.
  - W celu spuszczenia skroplin niezbędne jest ciśnienie w zbiorniku rzędu 2 - 3 barów.
  - Otworzyć zawór spustowy kondensatu (poz. 09).
  - Po spuszczeniu kondensatu należy ponownie zamknąć zawór spustowy.

### 2.6.6 Kontrolowanie poziomu oleju

- Poziom oleju musi sięgać miejsca pomiędzy dolnym i górnym znacznikiem (prętowy wskaźnik poziomu oleju/wziernik oleju) (rys. 7a).
  - W razie potrzeby skorygować.
- ① W przypadku mlecznego zabarwienia oleju należy niezwłocznie przeprowadzić wymianę oleju.

### 2.6.7 Wymiana/dolewanie oleju

- Rozgrzać sprężarkę, wyłączyć, odłączyć zasilanie.
- Wyciągnąć zatyczkę wlewu oleju lub prętowy wskaźnik poziomu oleju (poz. 03), podstawić pojemnik na zużyty olej pod śrubę spustową oleju (poz. 04), odkręcić śrubę, spuścić w całości zużyty olej.
- Dokręcić śrubę spustową oleju.
- Wlać olej w odpowiedniej ilości.
- Sprawdzić poziom oleju i w razie potrzeby uzupełnić olej. Włożyć zatyczkę wlewu oleju lub prętowy wskaźnik poziomu oleju.
- Zużyty olej należy utylizować zgodnie z obowiązującymi przepisami.



- ① Zalecenie: olej mineralny nr kat. B111002, olej syntetyczny nr kat. B111006. Nie uznaje się gwarancji w przypadku zastosowania nieprawidłowego oleju.

**Nie** mieszać oleju syntetycznego i mineralnego: możliwe uszkodzenie sprężarki!

### 2.6.8 Sprawdzanie złączek

- Należy sprawdzić wszystkie złączki pod względem prawidłowego osadzenia i w razie potrzeby dokręcić.

### 2.6.9 Czyszczenie filtra ssawnego

Patrz instrukcja obsługi, część 1.

- ① Nie przedmuchiwać otworu ssącego. Do środka nie mogą wnikać ciała obce. Nigdy nie należy używać sprężarki bez filtra ssącego.

### 2.6.10 Sprawdzanie i regulacja naciągu pasa klinowego

Sprężarki napędzane za pomocą pasa klinowego:

- Wyłączyć sprężarkę. Przerwać dopływ prądu.

#### Sprawdzanie naciągu pasa klinowego:

Docisnąć pas klinowy po środku pomiędzy tarcze paska klinowego za pomocą odpowiedniego i tępego narzędzia (klucz płaski). Może on ugiąć się maksymalnie o szerokość pasa (ilustracja 8a).

#### Regulacja naciągu pasa klinowego:

- Zdjąć zewnętrzną kratkę ochronną paska
- Oznaczyć pozycję silnika elektrycznego na płycie podstawy.
- Odkręcić śruby mocujące silnika (ilustracja 8b).
- Przesunąć silnik w kierunku agregatu sprężarki. Zdjąć pas klinowy.
- Przesunąć silnik równolegle ok. 2 mm poza oznaczenie. Dokręcić śruby mocujące.
- Założyć pas klinowy najpierw na mniejszą tarczę, a następnie wcisnąć go na większą tarczę.
- Sprawdzić naprężenie pasa klinowego, w razie potrzeby powtórzyć procedurę.
- Założyć zewnętrzną kratkę ochronną paska

### 2.6.11 Czyszczenie/wymiana zaworu zwrotnego

- Odkręcić śrubę zamykającą (rys. 6a).

- Oczyszczyć wkładkę, w razie uszkodzenia, odcisnięcia lub stwardnienia wymienić.

- Oczyszczyć gniazdo, w razie uszkodzenia wymienić cały zawór zwrotny.

### 2.6.12 Wymiana zaworu bezpieczeństwa

- Odkręcić zawór bezpieczeństwa (poz. 11) w kierunku przeciwnym do ruchu wskazówek zegara.
- Posmarować gwint nowego zaworu bezpieczeństwa smarem o średniej wytrzymałości, np. Loctite® 243 lub owinąć teflonową taśmą.
- Wkręcić nowy zawór bezpieczeństwa zgodnie z ruchem wskazówek zegara.

## 2.7 Wyłączanie z eksploatacji

### 2.7.1 Konserwacja

W przypadku sprężarek ze smarowaniem olejowym: jeśli sprężarka jest wyłączona z użycia przez dłuższy czas (ponad 6 miesięcy) lub jest fabrycznie nowa, lecz jej eksploatacja następuje znacznie później.

- Wymienić olej na olej zabezpieczający przed korozją (lepkość SAE 30). Patrz rozdz. 2.6.7.
- Rozgrzać sprężarkę, wyłączyć, odłączyć zasilanie.
- Spuścić kondensat, zniwelować ciśnienie w sprężarce.
- Przed ponownym uruchomieniem wymienić olej zabezpieczający przed korozją na olej sprężarkowy.

Przechowywać sprężarkę w pomieszczeniu bez pyłu, suchym; nie narażać na duże wahania temperatury.

### 2.7.2 Środowisko

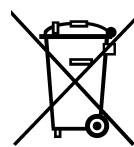

#### **Nie wyrzucać urządzenia razem z odpadami domowymi!**

Urządzenia, wyposażenie dodatkowe oraz opakowania należy przeznaczyć do odzysku zgodnie z

przepisami o ochronie środowiska. Przestrzegać obowiązujących przepisów krajowych.

**Wyłączenie UE:** Zgodnie z wytyczną europejską o zużytych urządzeniach elektrycznych i elektronicznych oraz jej adaptacją do prawa krajowego zużyte narzędzia elektryczne muszą być gromadzone osobno i odprowadzane do odzysku surowców wtórnych zgodnie z przepisami o ochronie środowiska.

## 2.8 Usuwanie usterek

	Usterka	Przyczyna	Sposób usuwania
A	Stycznik silnikowy przerywa dopływ prądu	W przypadku usterek (np. przegrzania, spadku napięcia, zbyt długiego przedłużacza lub nieprawidłowego przekroju) stycznik silnikowy włącza się	▶ Wyłączyć sprężarkę. Chwilę odczekać. Ew. włączyć zamontowany zewnętrzny wyłącznik ochronny silnika. Włączyć sprężarkę. Wyłącznik ochronny silnika zadziała ponownie: wyłączyć sprężarkę. Przerwać dopływ prądu. Skontaktować się z partnerem serwisowym
B	Nie działa redukcja ciśnienia	Awaria prądu/zbyt niskie napięcie w sieci przy włączonej sprężarce	▶ Wyłączyć sprężarkę. Urządzenie zostanie odciążone. Włączyć sprężarkę.
C	Sprężarka nie uruchamia się podczas włączania	Ciśnienie zbiornika jest wyższe niż ciśnienie włączania	▶ Zredukować ciśnienie w zbiorniku, aż automatycznie włączy się wyłącznik ciśnieniowy
		Nieprawidłowe zasilanie prądem	▶ Zlecić sprawdzenie doprowadzenia prądu przez uprawnioną osobę (partnera serwisowego)
		Stycznik silnikowy przerywa dopływ prądu	▶ Patrz punkt A
		Uszkodzony wyłącznik ciśnieniowy	▶ Zlecić sprawdzenie wyłącznika ciśnieniowego przez uprawnioną osobę
D	Sprężarka włącza się na krótko/brzęczy i wyłącza się automatycznie	Przewód zasilający ma niedozwoloną długość lub też przekrój przewodu jest zbyt mały	▶ Sprawdzić długość i przekrój przewodu zasilającego (patrz rozdz. 2.4.4)
E	Sprężarka pracuje nieprzerwanie	Silnie zabrudzony filtr ssawny	▶ Oczyszczyć lub wymienić
		Zbyt duże zużycie powietrza w narzędziach pneumatycznych	▶ Sprawdzić zużycie powietrza. Skontaktować się z partnerem serwisowym
		Wycieki ze sprężarki	▶ Zlokalizować, skontaktować się z pracownikiem serwisu
		Zbyt duża ilość kondensatu w zbiorniku	▶ Spuścić (patrz rozdz. 2.6.5)
		Nieszczelny przewód sprężonego powietrza	▶ Sprawdzić, uszczelnić wyciek
		Otwarty zawór spustowy kondensatu lub brak zaworu	▶ Zamknąć wzgl. założyć
F	Zawór odciążający wypuszcza powietrze	Nieszczelny zawór odciążający	▶ Oczyszczyć lub wymienić

	Usterka	Przyczyna	Sposób usuwania
G	Osiągnięto ciśnienie wyłączające: zawór odciążający wypuszcza powietrze aż do momentu osiągnięcia ciśnienia włączającego	Nieszczelny lub uszkodzony wkład zaworu zwrotnego	► Oczyszczyć lub wymienić (patrz rozdz. 2.6.11)
		Uszkodzony zawór zwrotny	► Wymienić
H	Sprężarka włącza się częściej niż zwykle	Bardzo duża ilość kondensatu w zbiorniku ciśnieniowym	► Spuścić kondensat (patrz rozdz. 2.6.5)
		Sprężarka przeciążona	► Patrz punkt E
I	Zawór bezpieczeństwa wypuszcza powietrze	Ciśnienie w zbiorniku jest wyższe od ustawionego ciśnienia wyłączenia	► Zlecić regulację/wymianę wyłącznika ciśnieniowego przez upoważnioną osobę
		Uszkodzony zawór bezpieczeństwa	► Wymienić lub powiadomić pracownika serwisu
J	Sprężarka jest zbyt rozgrzana	Niewystarczający dopływ powietrza	► Zapewnić odpowiedni nawiew i wentylację
		Zabrudzone żeberka chłodzące na cylindrze (głowicy cylindra)	► Oczyszczyć
		Zbyt długi czas pracy	► Wyłączyć sprężarkę
K	Sprężarka smarowana olejem: poziom oleju wzrasta, pomimo iż nie dolewano oleju	W oleju zbiera się kondensat	► Sprężarka jest przewymiarowana, powiadomić partnera serwisowego
		Wysoka wilgotność powietrza	► Wymienić olej
I	Sprężarka napędzana za pomocą pasa klinowego: nietypowe odgłosy pracy	Pas klinowy lub koło pasowe trze o kratkę ochronną paska	► Odszukać miejsce styku i naprawić usterkę
		Pas klinowy ześlizguje się	► Naprężyć pas klinowy (patrz rozdz. 2.6.10)

## 2.9 Gwarancja

**Podstawa:** kompletne urządzenie w oryginalnym stanie/dowód zakupu.

W przypadku usterek materiałowych i produkcyjnych obowiązują postanowienia ustawowe.

**Wykluczenia:** części ulegające zużyciu/eksploatacyjne; nieprawidłowe użytkowanie;

przeciążenie; manipulacje/zmianę przeznaczenia; niewystarczającą, nieprawidłową konserwację lub brak konserwacji; pył i zanieczyszczenia; niedozwolony/nieprawidłowy sposób pracy; nieprzestrzeganie instrukcji obsługi; nieprawidłowe środki eksploatacyjne; nieprawidłowe przyłącze elektryczne; nieodpowiednie ustawienie.

## Tartalom – 2. rész

2.1	Általános tudnivalók .....	34
2.2	A szimbólumok, és jelentésük .....	34
2.3	Biztonsági ismeretek .....	34
2.4	Üzembe helyezés .....	35
2.5	Üzemeltetés .....	36
2.6	Karbantartás .....	36
2.7	Üzemen kívül helyezés.....	38
2.8	Üzemzavarok elhárítása .....	38
2.9	Garancia .....	40







### 2.1 Általános tudnivalók

#### A biztonsági előírásokat tartsa be!

**Olvassa el a Kezelési Utasítás 1. és 2. részét is!**

A műszaki adatokban történő változtatások jogát fenntartjuk. A képek (a Kezelési utasítás elején) a valóságtól eltérőek lehetnek.

### 2.2 A szimbólumok, és jelentésük

	Kezelési útmutatót elolvasni
	Figyelmeztetés veszélyekre!
	Áramütés veszélye áll fenn!
	A készülék önmagától újraindulhat! <sup>1</sup>
	Forró felületek!
	Be-, ill. kikapcsolni
	Motorvédő kapcsoló (külső)
	olajmentes sűrítettlevegő
	olajozott sűrítettlevegő
	Kondenzvíz leeresztő szelep
	Szívó-teljesítmény [l/min]
	Töltőteliesség [l/min]
	Motorteljesítmény [kW]

	Legnagyobb üzemi fordulatszám [1/min]
	Méret: magasság x mélység x szélesség [mm]
	Tömeg [kg]
	Munkanyomás [bar]
	Tartálynomás [bar]
	Légtartály térfogata [l] Megengedett üzemi túlnyomás a tartályban [bar]
	Sűrítési végnyomás [bar]
	Bekapcsolási nyomás [bar]
	Feszültség [V], frekvencia [Hz], Fázisszám(n) [~]
	Elektromos biztosíték (tartó) [A]
	Olajmennyiség <sup>2</sup> [l]
	L <sub>WA</sub> Hangteljesítmény-szint EN ISO 3744 (RL 2000/14/EG) sze- rint [dB(A)]
	Zajsint L <sub>pA</sub> EN ISO 2151 szerint EN ISO 3744 alkalmazásával [db(A)]
	Üzemi:és állásidő aránya Kapcsolási ciklusok max. száma [1/h]
	Környezeti hőmérséklet [°C]
	Faltól való min.távolság [cm]

<sup>1</sup>. PI. a bekapcsolási nyomás elérésével!

<sup>2</sup>. Első betöltés: 10 C-ig ásványi olajat, 10 C alatt teljesen szintetikus olajat kell használni.

### 2.3 Biztonsági ismeretek



#### FIGYELMEZTETÉS

**Kicsapódó sűrített-levegő tömlő a gyorscsatlakozó nyitásánál!**

► Sűrített-levegő tömlőt erősen tartani!

**FIGYELMEZTETÉS**

**Égési veszély a motornál, az aggregátornál a visszacsapó szelepnél, a csatlakozó tömlőnél/nyomócsőnél és a forró olaj miatt!**

► Viseljen védőkesztyűt!

**FIGYELMEZTETÉS**

**Zaj miatti halláskárosodás üzem közben!**

► Viseljen hallásvédő eszközt!

**FIGYELMEZTETÉS**

**A csatlakozó kábel sérülései!**

► Éles törésektől, olajtól és a melegtől védje!

► A dugasznál fogva húzza ki az aljzatból!

**VIGYÁZAT**

**Becsípődésveszély!**

► A futógörgő fékjét nem kézzel, hanem csak lábbal szabad működtetni!

- Biztosítsa a nyugodt, koncentrált, szakszerű üzemmenetet.
- Védje saját magát, más személyeket, háziállatokat, egyéb tárgyakat és a környezetet a mindenkor szükséges védőintézkedések betartásával és a géptől való megfelelő távoltartással, hogy az egészség-, az érték-, a környezetkárosodást és a baleseti helyzetet elkerülje.
- Javításokat csak a Schneider Légtechnika szakemberei vagy a szerződött szervizpartnerek végezhetnek.
- A légtartályra vonatkozó útmutatót vegye figyelembe!
- **Tilos:** átalakításokat, idegenkezű beavatkozásokat végezni; más energiaforrásokat alkalmazni; a biztonsági felszereléseket eltávolítani vagy károsítani; tömítetlen vagy hibás gépet működtetni; nem eredeti alkatrészeket beépíteni, a megadott és megengedett sűrítési végnyomást túllépni; védőfelszerelések nélkül dolgozni; nyomás alatti gépet szállítani; karbantartást és javítást felügyelet nélkül végezni; más/nem megfelelő kenőanyagot alkalmazni; munka közben dohányozni vagy nyílt lángot használni; a felragasztott feliratokat eltávolítani.

- **Tilos:** Sűrítetlevegőt a kondenzvíz leeresztő szelepen keresztül elengedni; a készüléket darukötélre függeszteni; a futógörgők fékeinek meghúzása nélkül (Pos. 38) a készüléket leállítani ill. beindítani.

**2.4 Üzembe helyezés****2.4.1 Szállítás**

- Ellenőrizze a kézifogantyú rögzítettségét.
- A légtartály nyomásmentes legyen.
- Járműben: A kompresszort álló helyzetben szállítsa, biztosítsa és védje.

**2.4.2 A felállítási hely követelményei**

- A tér: porszegény, száraz és jól szellőzött.
- Elhelyezés: sík, vízszintes felületen.

**2.4.3 Az első üzembevetel előtt**

1. Szemrevételezéssel ellenőrizzen.
  2. Az elektromos csatlakozót ellenőrizze.
  3. Az olajsintet ellenőrizze (lásd 2.6.6fej.).
- ⓘ Azon készülékeknél melyekhez olajnívó pálca van mellékelve, az aggregáton eltávolítjuk a záródugót, feltöltjük kompresszorolajjal és helyére dugjuk az olajnívó pálcát.

**2.4.4 Elektromos csatlakozás**

- A hálózati feszültségnek egyeznie kell a típus táblán megadott értékekkel.
  - Elektromos biztosíték a Műszaki adatok szerint.
- ⓘ Hosszabbító kábel alkalmazásánál: vezeték-keresztmetszet: min. 2,5 mm<sup>2</sup>; max. kábelhossz: 10 m.

**2.4.5 A forgásirány ellenőrzése / megváltoztatása**

Háromfázisú kompresszoroknál:

1. A forgásirányt a hálózati csatlakozó minden egyes bedugása után ellenőrizni kell: a kompresszort bekapcsolni, a forgásirányt megfigyelni és eltérő forgás esetén a gépet kikapcsolni.
2. Hálózati csatlakozót kihúzni.
3. Fázisváltós csatlakozónál: azt benyomni és 180 -kal elfordítani (2a ábra)  
Fázisváltó nélküli csatlakozónál: fázisokat a csatlakozóban felcserélni.  
Az 1. munkalépést megismételni.
4. Ha a forgásirány nem változik meg, lépjen kapcsolatba szervizünkkel.

**2.4.6 Ködolajozó feltöltése**

Ködolajozóval szerelt kompresszoroknál:

1. A kompresszort és a légtartályt nyomásmentessé tenni.
2. A hálózati csatlakozót kihúzni.
3. Az olajtartályt a ködolajozóról lecsavarni (3a ábra)

Mindig a megfelelő olajat (termékszám: B770000) alkalmazza!

### 2.4.7 Beállítjuk a ködolajozót

1. A szabályozó csavart csavarhúzóval óvatosan az óramutató járásával meg egyezően zárjuk. Ezután 1/2, max. 1 fordulatot nyitjuk (3a kép).
2. Ha most levegőt veszünk el az olajozón keresztül, a felső üvegnézőkén olajcsepp képződés látszik. Adagolás: 1 csepp olaj 300 – 600 l/perc levegőelvételeknél. Szükség esetén szabályozni, alkalmanként ellenőrizni.

## 2.5 Üzemeltetés

ⓘ A kompresszort ne terhelje túl: A kapcsolási ciklusok max. számát és az üzemi /átlás-idő megadott arányát ne lépje túl!

### 2.5.1 Használat

A kompresszort a BE/KI-kapcsolóval (10. tétel) indítsa be. A kompresszor működik,

## 2.6 Karbantartás

majd a maximális nyomás elérésekor automatikusan lekapcsol.

### 2.5.2 A munkanyomás beállítása

1. A beállító-gombot a (szűrő-) nyomás-csökkenetén húzza fel (4a ábra).
2. Forgassa el az óramutató járásának irányában = a nyomás emelkedik. Forgassa az óramutató járásával ellenkező irányban = a nyomás csökken.
3. A beállított munkanyomást olvassa le a nyomásmérőn (13. tétel).
4. A beállító-gombot lenyomva az ismét rögzített állapotba kerül.

### 2.5.3 Használat után

1. A kompresszort kikapcsoljuk.
2. Leválasztjuk a hálózatról.
3. A levegőtömlő csatlakozóját a gyorscsatlakozóból kihúzzuk .
4. A kompresszort megtisztítjuk (lásd könyv). 2.6.2), nyomásmentesítjük (lásd könyv). 2.6.1), a raktározás helyszínére szállítjuk (lásd könyv). 2.4.1).

Időköz / Legkésőbb	Műveletek	Lásd a fej.
-- / szükség szerint	A kompresszor tisztítása	2.6.2
	Szűrőbetétet kifújatjuk (FDM)	2.6.3
-- / minden használat után	a tartályból leengedjük a kondenzvizet	2.6.5
	A kondenzvizet a szűrő-nyomáscsökkentőből leeresztjük.	2.6.4
naponta / beüzemelés	Olajszint ellenőrzés, esetleg utántöltés	2.6.6
első 10 óra után / --	Csavarkötések ellenőrzése	2.6.8
-- / hetente	Szívószűrő ellenőrzése	2.6.9
50 üzemóra után / félév elteltével	Ékszj feszeségének ellenőrzése (ha van)	2.6.10
	Szívószűrő tisztítása	2.6.9
	Olajat lecserélni(1. olajcsere ásványi ill. szintetikus olajjal)	2.6.7
500 óra / 1 év után	Olajat lecserélni(ásványi olaj esetén)	2.6.7
	Szívószűrő cseréje	2.6.9
	A visszacsapó szelepet és betétet cserélni.	2.6.11
	Csavarkötések ellenőrzése	2.6.8
1.000 óra / 2 év után	Olajat lecserélni (szintetikus olaj esetén)	2.6.7
	Ékszj cseréje (ha van)	2.6.10
2 500 üzemóra után / 5 év elteltével	Biztonsági szelep cseréje	2.6.12

### 2.6.1 Minden karbantartási munka megkezdése előtt

1. A kompresszort a BE/KI-kapcsolóval (10. tétel) kikapcsolni. Áram-hozzávezetést megszüntetni.
  2. A kompresszort nyomásmentessé tenni: lefúvó pisztollyal a légtartályból a nyomást teljesen leengedni.
- Ⓛ Az olajat csak akkor engedjük le, ha a készülék megfelelően lehűlt!

### 2.6.2 A kompresszor tisztítása

- A hengeren, a hengerfejen és az utóhűtőn a hűtőbordákat sűrített-levegővel megtisztítani.
- A motoron a ventilátorkerék burkolatát megtisztítani.

### 2.6.3 A szűrő-nyomáscsökkentő betétjét megtisztítjuk.

1. A szűrő-nyomáscsökkentőt nyomásmentesítjük.
2. Tartson alkalmas edényt a kondenzátum-leengedő alá. Engedje le a kondenzátumot.
3. A tartályát lecsavarjuk. A szűrőbetét felfogatócsavarját az óramutató járásával ellentétesen lazítjuk. (4a kép).
4. Vegye ki a szűrőbetétet és szappanoldatban tisztítsa meg (max. 50 °C).
5. A visszaszerelést fordított sorrendben végezze.

### 2.6.4 A kondenzvizet leengedjük.

**Félautomatikus leeresztés:** A kondenzátum-leeresztő szelepet 1/4 fordulattal nyissa meg az óramutató járásával ellentétes irányban: a kondenzátum lefolyik (4a ábra)

**Kézi leeresztés:** A kondenzátum-leeresztő szelepet az óramutató járásával ellentétes irányban forgassa el majd nyomja felfelé, a kondenzátum lefolyik.

### 2.6.5 A kondenzvizet leengedjük a tartályból.

- Ⓛ A kondenzvizet az érvényes előírások szerint semlegesítjük!
- Figyelem:** Viseljük védőszemüveget!
1. A kondenzleürítő szelep alá megfelelő tartályt kell állítani.
  2. Hogy a kondenzvizet le tudjuk a tartályból eresztetni, 2-3 bar nyomás szükséges!
  3. A kondenzleürítő szelepet (Pos.09) nyitjuk.

4. A kondenzleürítő szelepet a kondenzátum leeresztése után újra zárjuk.

### 2.6.6 Olajsint ellenőrzése

- Az olajsintnek az alsó és a felső jelölés között kell lennie (szintmérő pálca / olajfigyelő ablak) (7a ábra).
  - Igény szerint helyesbíteni kell.
- Ⓛ Fehéres színű olaj esetén azonnal le kell cserélni.

### 2.6.7 Olajcsere / utántöltés

1. A kompresszort járassa megrege, majd kapcsolja ki és az áram-hozzávezetést szüntesse meg.
  2. Az olajbetöltő dugót ill. a szintmérő pálcát (03. tétel) vegye ki, helyezzen gyújtódényt az olajleeresztő csavar alá (04. tétel), vegye ki a csavart és az elhasznált olajat teljesen engedje le.
  3. A leeresztő csavart zárja vissza.
  4. A megadott mennyiségű olajat töltse be.
  5. Ellenőrizze az olajsintet, szükség esetén helyesbítsen. Dugja helyére a betöltő dugót ill. a mérőpálcát.
  6. Az elhasznált olajat a vonatkozó előírások szerint távolítsa el.
- Ⓛ Ajánlás: ásványi olaj: B111002, szintetikus olaj: B111006. Nem megfelelő olaj garanciavesztéssel jár.  
A szintetikus ill. ásványi olajat **ne** keverjük: Kompresszor üzemzavar lehetséges!

### 2.6.8 Csavarkötések ellenőrzése

- Ellenőrizze az összes csavarkötés megszorított állapotát, szükség esetén húzza meg.

### 2.6.9 A szívószűrő tisztítása

Lásd Kezelési Utasítás 1.

- Ⓛ A szívónyílást nem szabad kifújni. Nem szabad idegen anyagoknak bekerülni. A kompresszort ne működtesse szívószűrő nélkül.

### 2.6.10 Az ékszíj feszességét ellenőrizzük, szükség esetén beállítjuk.

Ékszíjhajtású kompresszorok:

1. A kompresszort kikapcsoljuk. Az áramellátást megszakítjuk.

#### Ékszíjfeszességet ellenőrizzük:

Az ékszíjat felül a két tárcsa között egy viláskulccsal megnyomjuk. Max. az ékszíj szélességének megfelelően engedhet. (8 a kép).

#### Az ékszíjfeszesség beállítása:

1. A védőrács külső elemét levesszük.

2. Az elektromotor helyzetét az alaplapon bejelöljük.
3. A motor felerősítő csavarjait oldjuk. (8b kép).
4. A motort az aggregát felé eltoljuk. Leveszük az ékszíjat.
5. A motort párhuzamosan 2 mm-t a jelöléstől visszaállítjuk. Meghúzzuk a motor felerősítő csavarjait.
6. Az ékszíjat először a kisebb ékszíjtárcsára helyezük fel, utána pedig felkapatjuk a nagyobbik tárcsára.
7. Ellenőrizzük az ékszíj feszességét, adott esetben a műveletet megismételjük.
8. A védőrács külső elemét visszahelyezzük.

### 2.6.11 A visszacsapó szelep tisztítása / cseréje

1. A zárócsavart hajtsa ki (6a ábra).
2. A betétet megtisztítjuk, károsodás esetén, lenyomat ill. keményedéskor cseréljük.
3. Az üléket megtisztítjuk, ha károsodott, a kpl. visszacsapó szelepet kicseréljük.

### 2.6.12 Biztonsági szelep kicserélése

1. A biztonsági szelepet (11. poz.) az óramutató járásával ellentétes irányban lazítsa meg.
2. Az új biztonsági szelep menetét közepesen kemény csavarrögzítővel, pl. Loctite® 243-mal kenje meg vagy teflonszalaggal ragassza körbe.
3. Csavarozza be az új biztonsági szelepet az óramutató járásával megegyező irányban.

## 2.8 Üzemzavarok elhárítása

	Hiba	Ok	Elhárítás
A	A motorvédő kapcsoló lekapcsolja a gépet	Zavarok esetén (pl. túlmelegedés; alacsony feszültség; hosszabbító túl hosszú ill. kevés a keresztmetszete) kiold a motorvédő kapcsoló.	► Kapcsoljuk ki a kompresszort. Várjunk egy rövid ideig. Vagy meglévő külső motorvédőt működtessük. Kompresszort bekapcsoljuk. Motorvédő újra kiold: Kompresszort kikapcsolni. Hálózatról leválasztani. Értesítse Servicepartnerét.
B	A tehermentesítés nem működik	Áramkimaradás / Alacsony hálózati feszültség bekapcsolt kompresszor esetén	► Kompresszort kikapcsolni. A gép tehermentesít. A gépet bekapcsolni.

## 2.7 Üzemen kívül helyezés

### 2.7.1 Konzerválás

Olajkenésű kompresszoroknál: A kompresszort hosszabb időre leállítjuk (6 hónapnál tovább) vagy gyári új és csak később lesz beüzemelve.

1. Az olajat korrózióvédő olajra( SAE 30) cseréljük. Lásd könyvet. 2.6.7.
2. Járassuk a kompresszort míg felmelegszik, kikapcsolni, leválasztani a hálózatról.
3. Kondenzvizet leengedni, a kompresszort nyomásmentesíteni.
4. Az újbóli beüzemelés előtt a korrózióvédő olajat normál olajra kell cserélni.

A kompresszort pormentes, száraz helyen tároljuk; ne tegyük ki nagy hőmérsékletingadozásnak.

### 2.7.2 Környezet

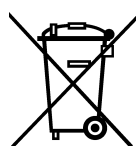

**A készüléket ne dobja háztartási szemétkébe!** Adja le a készülékeket, tartozékokat és a csomagolást a környezetvédelmi előírásoknak megfelelő újrahasznosításra. Ügyeljen az érvényes helyi előírások betartására.

**Csak az EU esetén:** az elektromos és elektronikus berendezések hulladékairól szóló európai irányelv és annak nemzeti jogi átvétele értelmében a használt elektromos kéziszerszámokat szelektíven kell gyűjteni, és lehetővé kell tenni azok környezetkímélő újrahasznosítását.



	Hiba	Ok	Elhárítás
C	A kompresszor bekapcsoláskor nem indul el.	A tartálynomás magasabb mint a bekapcsolási nyomás	▶ A nyomást a tartályból elengedjük, míg a nyomáskapcsoló automatikusan bekapcsol.
		Az áramellátás hibás!	▶ Az áramellátást szakemberrel (Servicepartner) ellenőriztessük!
		A motorvédő megszakítja az áramellátást	▶ Lásd A pont
		Hibás a nyomáskapcsoló	▶ Vizsgáltsuk meg a nyomáskapcsolót szakemberrel, vagy cseréltsük ki.
D	A kompresszor rövid időre beindul / morog és automatikusan kikapcsol.	A hálózati csatlakozó vezeték nagyon hosszú vagy kevés a keresztmetszete.	▶ Az elektromos csatlakozó vezetéket ill. keresztmetszetét ellenőrizzük (lásd könyv). 2.4.4)
E	A kompresszor állandóan megy.	A szívósűrő teljesen eldugult.	▶ kitisztítani, ill. cserélni
		A levegős szerszámoknak igen nagy a fogyasztása	▶ Ellenőrizzük a levegőfogyasztást. Lépünk kapcsolatba egy Servicepartnerrel.
		Olajfolyás a kompresszoron	▶ határolja be a helyét, értesítsen egy Servicepartnert
		Sok a kondenzvíz a tartályban	▶ engedje le (lásd könyv). 2.6.5)
		A hálózat tömítetlen	▶ ellenőrizni, tömítetlenségeket megszüntetni
		A kondenzleürítő szelep nyitva van, vagy hiányzik	▶ zárni, ill. pótolni
F	Tehermentesítő szelep lefúj	tömítetlen a szelep	▶ tisztítani vagy kicserélni
G	Elérte a kikapcsolási nyomást: a tehermentesítő szelep a bekapcsolási nyomás eléréséig fúj	a visszacsapószelep betétje nem tömít vagy károsodott	▶ kitisztítani vagy cserélni (lásd könyv). 2.6.11)
		A visszacsapó szelep meghibásodott	▶ kicserélni
H	A kompresszor gyakran bekapcsol	Sok a kondenzvíz a tartályban	▶ kondenzvizet leengedni (lásd könyv). 2.6.5)
		A kompresszor túlterhelt	▶ lásd E pont
I	Biztonsági szelep lefúj	A tartálynomás magasabb mint a beállított végnomás	▶ A nyomáskapcsolót szakemberrel állítsassuk be / cseréltsük le.
		A biztonsági szelep hibás	▶ cserélje ki vagy vegye fel a kapcsolatot egy Servicepartnerrel
J	A kompresszor túlmelegszik	Nem elegendő a hűtőlevegő	▶ Biztosítás elegendő be- ill. elmenő levegőáramot
		A hengeren(hengerfejen) eltömődtek a hűtőbordák	▶ megtisztítani
		Működési idő túl hosszú	▶ Kompresszort lekapcsolni

	Hiba	Ok	Elhárítás
K	Olajkenésű kompresszor : olajsztint utántöltés nélkül emelkedik	a kondenzvíz felgyülemlik az olajban	▶ a kompresszor túlméretezett, vegyük fel a kapcsolatot egy Servicepartnerrel
		magas a levegő páratartalma	▶ olajat lecserélni
L	Ékszíjhajtású kompresszor: szokatlan zajok	az ékszíz vagy az ékszíjtárcsa súrolja a védőrácst	▶ megkeresni az érintkezés helyét, megszüntetni a hibát
		Az ékszíz megcsúszik	▶ meg kell húzni (lásd könyv). 2.6.10)

## 2.9 Garancia

**Alap:** komplett berendezés original állapotban / számla.

Anyag ill. gyártási hibák esetén érvényesek a helyi normák.

**Kizárva:** kopó- / elhasználódó; szakszerűtlen használatból eredő károk; túlterhelés;

manipuláció / idegenkezűség; felelőtlen / téves / karbantartás mellőzése; por- / elkoszosodás; nem megengedett/ rossz munkavégzés; a Kezelési Utasítás mellőzése; rossz munkálatok- / segédanyagok; hibás elektromos csatlakozás; szakszerűtlen telepítés.

## Obsah - Část 2

2.1	Všeobecné pokyny .....	41
2.2	Symbole a jejich význam .....	41
2.3	Bezpečnostní pokyny .....	41
2.4	Uvedení do provozu.....	42
2.5	Provoz.....	43
2.6	Údržba .....	43
2.7	Vyřazení z provozu.....	45
2.8	Hledání závad.....	45
2.9	Záruční podmínky .....	47

### 2.1 Všeobecné pokyny

#### Dbejte bezpečnostních pokynů!

#### Čtěte část 1 a 2 návodu k obsluze!

Technické změny vyhrazeny. Vyobrazení (na začátku návodu k použití) se mohou odlišovat od originálu.

### 2.2 Symboly a jejich význam

	Čtěte návod k obsluze
	Varování před nebezpečím
	Nebezpečí zasažení el. proudem!
	Přístroj se může samovolně znovu spustit! <sup>1</sup>
	Horký povrch!
	Zapnout/Vypnout
	Ochrana motoru (externí)
	Stl. vzduch bez oleje
	Olejem přimazaný stl. vzduch
	Výpustný ventil kondenzátu
	Nasávané množství [l/min]
	Plnicí množství [l/min]
	Výkon motoru [kW]

	Maximální provozní otáčky [ot./min]
	Rozměry: výška x hloubka x šířka [mm]
	Hmotnost [kg]
	Pracovní tlak [bar]
	Tlak ve vzdušníku [bar]
	Objem vzdušníku [l] Maximální povolený přetlak vzdušníku [bar]
	Maximální provozní tlak [bar]
	Spínací tlak [bar]
	Napětí [V], Frekvence [Hz], Fáze(n) [~]
	Elektrické jištění (nosné) [A]
	Množství oleje <sup>2</sup> [l]
	L <sub>WA</sub> Hladina akustického výkonu podle EN ISO 3744 (RL 2000/14/EG) [dB(A)]
	Hladina hluchnosti L <sub>pA</sub> podle EN ISO 2151 při použití EN ISO 3744 [db(A)]
	Poměr: doba provozu / doba klidu Maximální počet spínacích cyklů [1/h]
	Okolní teplota [°C]
	Minimální odstup od zdi [cm]

<sup>1</sup> Např. při dosažení spínacího tlaku

<sup>2</sup> První náplň: minerální olej od 10 °C. Pod 10 °C použijte plně syntetický olej.

### 2.3 Bezpečnostní pokyny



#### VAROVÁNÍ

**Při otevření rychlospojky hrozí nebezpečí švihnutí hadicí!**

► Držte pevně vzduchovou hadici!

**VAROVÁNÍ**

**Nebezpečí popálení na motoru, agregátu, zpětném ventilu, propojovací hadici a od oleje!**

- ▶ Noste ochranné rukavice!

**VAROVÁNÍ**

**Během provozu může dojít k poškození sluchu!**

- ▶ Noste chrániče sluchu!

**VAROVÁNÍ**

**Poškození el. kabelu!**

- ▶ Chraňte el. kabel před ostrými hranami, olejem a horkem!
- ▶ Kabel ze zásuvky vytahujte za zástrčku!

**POZOR**

**Nebezpečí pohmoždění!**

- ▶ Brzdu otočného kolečka neobsluhujte rukou, ale nohou.
- Pracujte odpočatí, koncentrovaní a řádně poučení.
- Chraňte sebe, jiné osoby, zvířata, věci a životní prostředí vhodnými preventivními opatřeními tak, abyste předešli škodám na zdraví, věcech či životním prostředí a zabránili nebezpečí úrazu.
- Opravy smí provádět pouze kvalifikovaný personál firmy Schneider Bohemia nebo její servisní partneři.
- Čtěte provozní dokumentaci k tlakové nádobě!
- **Je zakázáno:** používání k jiným účelům, než ke kterým je určen; provádět nouzové opravy; používání jiných zdrojů energie; odstraňovat nebo poškozovat bezpečnostní zařízení; používání při netěsnostech nebo poruchách zařízení; používat jiné než originální náhradní díly; překračovat maximální provozní tlak; pracovat bez ochranných pomůcek; zařízení pod tlakem transportovat, provádět údržbu, opravovat, ponechat bez dozoru; používat jiná/špatná mazadla; kouřit; používat v blízkosti otevřeného ohně; odstraňovat nálepky.
- **Je zakázáno:** Vypouštět stl. vzduch přes vypustný ventil kondenzátu; všet přístroj na lana jeřábu; odstavit nebo nechat běžet

kompresor bez zatažené brzdy otočného kolečka (poz. 38).

**2.4 Uvedení do provozu****2.4.1 Transport**

- Překontrolujte pevné uchycení.
- Kompresor transportujte vždy bez tlaku ve vzdušníku.
- Ve vozidle: Kompresor přepravujte nastojato, řádně zabezpečený a chráněný před poškozením.

**2.4.2 Podmínky v provozu**

- Prostor: bezprašný, suchý, dobře větraný.
- Umístění: rovina, vodorovně.

**2.4.3 Před uvedením do provozu**

1. Provedte vizuální prohlídku kompresoru.
2. Zkontrolujte elektrické připojení.
3. Zkontrolujte stav oleje (viz kap. 2.6.6).

- ① U přístrojů s přiloženou měrkou oleje vyjměte tuto měrku v agregátu a naplňte olejem.

**2.4.4 Elektrické připojení**

- Napětí v síti musí odpovídat údajům na štítku kompresoru.
- El. zabezpečení viz Technická data.
- ① Při použití prodlužovacího kabelu: průřez vodiče min. 2,5 mm<sup>2</sup>; max. délka kabelu: 10 m.

**2.4.5 Kontrola / Změna směru otáček**

Pro kompresory s třífázovým připojením platí:

1. Při každém novém připojení do sítě zkontrolujte směr otáček: zapněte kompresor, pozorujte a při špatném směru otáček kompresor vypněte.
2. Vytáhněte zástrčku ze zásuvky.
3. Zástrčka s menicem fází: zastrčte a otočte o 180°. (obr. 2a)  
Zástrčka bez menice fází: prohodte mezi sebou dve fáze v zástrčce.  
Opakujte první krok.
4. Směr otáček se nezměnil: kontaktujte servisní středisko.

**2.4.6 Plnění mlhového přimazávače**

Pro kompresory s přimazávačem platí:

1. Vypusťte tlak z kompresoru / vzdušníku.
2. Odpojte od el. sítě.
3. Odšroubujte nádobku na olej z přimazávače. (obr. 3a)

Používejte vhodný olej! (obj. č. B770000)!

## 2.4.7 Nastavení mlhového přimazávače

1. Zašroubujte opatrně regulační šroub ve směru hodinových ručiček. Poté povolte o 1/2 až 1 otáčku (obr. 3a).
2. Při odběru vzduchu jsou v horním kontrolním okénku vidět tvořící se kapky oleje. Dávkování: 1 kapka oleje při spotřebě vzduchu 300 – 600 l/min. Podle potřeby upravte nastavení a pravidelně kontrolyte.

## 2.5 Provoz

- ⓘ Nepřetěžujte kompresor: nepřekračujte max. počet spínacích cyklů a poměr doba provozu / doba klidu!

### 2.5.1 Použití

Zapněte kompresor tlačítkem EIN/AUS (ZAP/VYP; poz. 10). Kompresor se rozběhne a automaticky se vypne při dosažení maximálního tlaku.

## 2.6 Údržba

Interval / Nejpozději	Činnost	viz kap.
-- / podle potřeb	vyčistit kompresor	2.6.2
	Vyčistit vložku filtru redukčního ventilu	2.6.3
-- / po každém použití	vypustit kondenzát z tlakové nádoby	2.6.5
	Vypustit kondenzát z redukčního ventilu	2.6.4
denně / při uvedení do provozu	kontrolovat stav oleje, popř. olej doplnit	2.6.6
po prvních 10 h / --	kontrola šroubových spojení	2.6.8
-- / týdně	kontrola sacího filtru	2.6.9
50 h / po 1/2 roce	kontrola napnutí klínového řemene (pokud je použit)	2.6.10
	vyčistit sací filtr	2.6.9
	výměna oleje (1. výměna minerálního nebo syntetického oleje)	2.6.7
500 h / po 1 roce	výměna oleje (minerální olej)	2.6.7
	výměna sacího filtru	2.6.9
	výměna zpětného ventilu a vložky	2.6.11
	kontrola šroubových spojení	2.6.8
1.000 h / po 2 letech	výměna oleje (syntetický olej)	2.6.7
	výměna klínového řemene (pokud je použit)	2.6.10
2.500 h / po 5 letech	výměna pojistného ventilu	2.6.12

### 2.6.1 Před prováděním údržby

1. Pomocí vypínače EIN/AUS (ZAP/VYP; poz. 10) vypněte kompresor. Přerušete přívod el. proudu.

## 2.5.2 Nastavení pracovního tlaku

1. Pracovní tlak nastavte pomocí redukčního ventilu (obr. 4a).
2. Otáčením ve směru hodinových ručiček se pracovní tlak zvyšuje. Otáčením proti směru hodinových ručiček se pracovní tlak snižuje.
3. Nastavený pracovní tlak přečtete na manometru (poz. 13) .
4. Pro zajištění zamáčkněte nastavovací regulační šroub dolů.

### 2.5.3 Po použití

1. Vypněte kompresor.
2. Přerušete přívod el. proudu.
3. Odpojte vsuvku hadice od (bezpečnostní) rychlospojky.
4. Vyčistěte kompresor (kap. 2.6.2), vypusťte vzduch (kap. 2.6.1), transportujte na místo uskladnění (kap. 2.4.1).

2. Vypusťte tlak z kompresoru: pomocí ofukovací pistole vypusťte všechen vzduch z nádoby.

- ⓘ Olej vypouštějte pouze tehdy, je-li přístroj dostatečně vychladlý.

### 2.6.2 Čištění kompresoru

- Vyčistěte chladicí žebra na válci, hlavu válce a dochlazovač.
- Vyčistěte kryt ventilátoru na motoru.

### 2.6.3 Vyčištění vložky filtru redukčního ventilu

1. Odtlakujte nádobu redukčního ventilu.
2. Držte vhodnou nádobku pod odvaděčem kondenzátu a vypusťte kondenzát.
3. Demontujte nádobku redukčního ventilu. Proti směru hodinových ručiček odšroubujte upevňovací šroub vložky filtru (obr. 4a).
4. Vyjměte vložku filtru a vyčistěte ji v roztoku mýdla (max. 50 °C).
5. Poté namontujte zpět v opačném pořadí.

### 2.6.4 Vypouštění kondenzátu z redukčního ventilu

**Poloautomatické vypouštění:** Při tlaku 1 bar otevřete výpustný ventil kondenzátu o 1/4 otáčky proti směru hodinových ručiček a kondenzát automaticky vyteče (obr. 4a).

**Manuální vypouštění:** Při provozním tlaku otevřete výpustný ventil kondenzátu o 1/4 otáčky proti směru hodinových ručiček a výpustný ventil zatlačte nahoru. Nechte výtéct kondenzát.

### 2.6.5 Vypouštění kondenzátu ze vzdušníku

- ① Kondenzát likvidujte dle zákonných předpisů!

**Pozor:** Noste ochranné brýle!

1. Držte vhodnou nádobku pod odvaděčem kondenzátu.
2. Nechte kondenzát pod tlakem 2 - 3 bar vytéci.
3. Otevřete výpustný ventil kondenzátu (poz. 09).
4. Po vypuštění kondenzátu uzavřete výpustný ventil kondenzátu.

### 2.6.6 Kontrola stavu oleje

- Hladina oleje se musí pohybovat mezi spodní a horní ryskou (u měrky oleje / kontrolního okénka) (obr. 7a).
- Podle potřeby upravte stav oleje.
- ① V případě, že má olej mléčný nádech, je nutné jej okamžitě vyměnit.

### 2.6.7 Výměna / doplnění oleje

1. Kompresor nechte zahřát, vypněte ho a přerušete přívod el. proudu.

2. Vytáhněte měrku oleje (poz. 03), povolte výpustný šroub (poz. 04) a do připravené nádoby vypusťte všechn olej.
3. Utáhněte výpustný šroub.
4. Doplněte příslušné množství oleje.
5. Zkontrolujte stav oleje, podle potřeby upravte. Zasuňte zpět měrku oleje.
6. Starý olej zlikvidujte podle platných zákonných předpisů.

- ① Doporučujeme: minerální olej obj.č. B111002, syntetický olej obj.č. B111006. Při použití špatného typu oleje zaniká záruka.

Syntetický a minerální olej **nemíchat** : hrozí poškození kompresoru!

### 2.6.8 Kontrola šroubení

- Zkontrolujte bezpečné upevnění všech šroubových spojů, v případě potřeby dotáhněte.

### 2.6.9 Čištění filtru sání

Viz návod k obsluze Část 1.

- ① Nevyfoukávejte sací otvor. Nesmí se do něj dostat žádná cizí tělesa. Kompresor nikdy nespouštějte bez sacího filtru.

### 2.6.10 Kontrola a nastavení klínového řemene

Kompresory s klínovým řemenem:

1. Vypněte kompresor. Přerušete přívod el. proudu.

#### Kontrola napnutí řemene:

Vhodným tupým nářadím vyzkoušejte průhyb řemene uprostřed mezi oběma řemenicemi. Průhyb by měl být maximálně na šířku řemene (obr. 8a).

#### Nastavení napnutí řemene:

1. Sundejte vnější kryt řemene.
2. Označte si pozici elektromotoru na základní desce.
3. Povolte upevňující šrouby motoru (obr. 8b).
4. Motor posuňte směrem k agregátu. Sundejte klínový řemen.
5. Motor posuňte cca o 2 mm paralelně přes značky na základní desce. Dotáhněte upevňovací šrouby.
6. Řemen navlečte nejprve na malou řemenici a poté nasadte na velkou řemenici.
7. Zkontrolujte napnutí řemene, v případě potřeby postup zopakujte.

8. Nasadte kryt řemene.

### 2.6.11 Čištění / výměna zpětného ventilu

1. Vyšroubujte šestihrannou matici (obr. 6a).
2. Vyčistěte vložku; pokud je vložka poškozená, vyměňte ji.
3. Vyčistěte dosedací plochu; pokud je poškozená, vyměňte kompletně zpětný ventil.

### 2.6.12 Výměna bezpečnostního ventilu

1. Povolte bezpečnostní ventil (poz. 11) proti směru hodinových ručiček.
2. Závit nového bezpečnostního ventilu potřete středně pevným zajišťovačem šroubů, např. Loctite® 243, nebo oviňte teflonovou páskou.
3. Zašroubujte nový bezpečnostní ventil po směru hodinových ručiček.

## 2.7 Vyřazení z provozu

### 2.7.1 Uskladnění

Uskladnění olejových kompresorů je nutné, pokud má být kompresor odstaven na delší

dobu (6 měsíců a více), nebo pokud je úplně nový a bude uveden do provozu později.

1. Naplňte ochranným protikorozním olejem (viskozita SAE 30). Viz kap. 2.6.7.
2. Zahřejte kompresor, vypněte ho, přerušete přívod el. proudu.
3. Vypusťte kondenzát, vypusťte vzduch z kompresoru.
4. Před opětovným uvedením do provozu vypusťte ochranný protikorozní olej a naplňte kompresorovým olejem.

Kompresor uskladněte na suché, čisté místo bez výrazných změn teploty okolí.

### 2.7.2 Životní prostředí

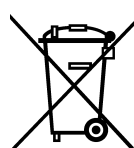

**Přístroj nevyhazujte do domovního odpadu!** Přístroj, příslušenství a obaly odevzdejte k ekologické recyklaci. Dodržujte platné národní předpisy.

**Pouze EU:** Podle Evropské směrnice o odpadních elektrických a elektronických zařízeních a aplikace v národním právu se musí vyřazené elektrické nářadí shromažďovat odděleně a musí se ekologicky recyklovat.

## 2.8 Hledání závad

	Závada	Příčina	Odstranění
A	Ochrana motoru přerušila přívod el. proudu	Ochrana motoru vypne kompresor při poruše (např. přehřátí; podpětí; když je použit prodlužovací kabel a je příliš dlouhý nebo má špatný průřez)	► Vypněte kompresor. Chvilku počkejte. Pokud má kompresor externí ochranu motoru, zapněte jí. Zapněte kompresor. Pokud ochrana motoru znovu vypne kompresor: Vypněte kompresor. Přerušete přívod el. proudu. Kontaktujte servisní středisko.
B	Kompresor se po natlakování neodtlakuje	Kompresor se neodtlakuje díky přerušení přívodu el. proudu nebo podpětí (za běhu kompresoru)	► Vypněte kompresor. Kompresor se sám odtlakuje. Znovu zapněte kompresor.
C	Kompresor se po zapnutí nespustí	Tlak ve vzdušníku je vyšší než spínací tlak	► Vypouštějte vzduch ze vzdušníku, dokud se automaticky nezapne tlakový spínač
		Porucha napájení	► Zkontrolujte napájení (servisní středisko)
		Ochrana motoru přerušila přívod el. proudu	► Viz bod A
		Vadný tlakový spínač	► Tlakový spínač vyměňte (pouze kvalifikovaný elektrikář)

	<b>Závada</b>	<b>Příčina</b>	<b>Odstranění</b>
D	Kompresor se krátce rozběhne / "vrčí" a následně se automaticky vypne	Síťový přívod má nepřipustnou délku nebo je průřez vodiče příliš malý	► Zkontrolujte délu a průřez přívodního kabelu (viz kap. 2.4.4)
E	Kompresor je nepřetržitě v chodu	Sací filtr je silně znečištěn	► Vyčistěte nebo vyměňte
		Pneumatické nářadí má příliš vysokou spotřebu vzduchu	► Zkontrolujte spotřebu vzduchu. Kontaktujte servisní středisko.
		Netěsnosti na kompresoru	► Lokalizujte netěsnosti, kontaktujte servisní středisko.
		Příliš mnoho kondenzátu ve vzdušníku	► Vypusťte kondenzát (viz kap. 2.6.5)
		Rozvody stl. vzduchu netěsní	► Přezkoušejte, netěsnosti odstraňte.
	Výpustný ventil kondenzátu je otevřený nebo chybí	► Uzavřete nebo vyměňte.	
F	Při provozu uniká stl. vzduch přes odlehčovací ventil	Odlehčovací ventil netěsní	► Vyčistěte nebo vyměňte.
G	V klidu uniká stl. vzduch z odlehčovacího ventilu, tlak poklesne až na spínací tlak	Vložka zpětného ventilu netěsní nebo je vadná	► Vyčistěte nebo vyměňte (viz kap. 2.6.11)
		Zpětný ventil je poškozený	► Vyměňte.
H	Kompresor se často zapíná	Mnoho kondenzátu ve vzdušníku	► Kondenzát vypusťte (viz kap. 2.6.5)
		Kompresor je přetížený	► Viz bod E
I	Pojistný ventil vypouští vzduch	Tlak ve vzdušníku je vyšší než nastavený tlak pojistného ventilu	► Tlakový spínač musíte znovu nastavit nebo vyměnit (pouze kvalifikovaný elektrikář).
		Pojistný ventil je vadný	► Vyměňte nebo kontaktujte servisní středisko.
J	Kompresor je přehřátý	Nedostatečný přívod vzduchu	► Zajistěte dostatečné větrání.
		Chladicí žebra válce nebo hlavy jsou znečištěná	► Vyčistěte.
		Provoz kompresoru je příliš dlouhý	► Vypněte kompresor.
K	Olejový kompresor: množství oleje stoupá, aniž by byl olej doplňován	V oleji se nachází kondenzát	► Kompresor je předimenzován, volejte servis firmy Schneider Bohemia.
		Vysoká vlhkost vzduchu	► Vyměňte olej.
L	Kompresor poháněný klínovým řemenem: nezvyklá hlučnost při chodu kompresoru	Řemen nebo řemenice se dotýkají krytu	► Vyhledejte a odstraňte místo dotyku.
		Řemen prokluzuje	► Napněte klínový řemen (viz kap. 2.6.10)



## 2.9 Záruční podmínky

**Podklad pro uplatnění reklamace:** kompletní přístroj v původním stavu / doklad o koupi.

Schneider Bohemia poskytuje podle zákona záruku na chyby materiálu a výrobní chyby: dle údaje uvedeného v záručním listě.

**Ze záruky jsou vyloučeny:** Spotřební (opotřebitelné) díly; škody vzniklé nesprávným používáním; škody způsobené přetíže-

ním zařízení; škody vzniklé špatnou manipulací; škody vzniklé nedostatečnou / špatnou / žádnou údržbou; škody vyvolané velkou prašností; škody způsobené nevhodným zacházením; škody způsobené nedbáním návodu k obsluze; škody způsobené používáním nevhodných pracovních prostředků; škody způsobené chybným el. připojením; škody vzniklé nevhodnou instalací.

## Obsah - časť 2

2.1	Všeobecné pokyny .....	48
2.2	Symbole a ich význam .....	48
2.3	Bezpečnostné pokyny .....	48
2.4	Uvedenie do prevádzky .....	49
2.5	Prevádzka .....	50
2.6	Údržba .....	50
2.7	Uvedenie mimo prevádzky .....	52
2.8	Odstránenie poruchy .....	52
2.9	Záruka .....	54













### 2.1 Všeobecné pokyny

**Dodržiavať bezpečnostné pokyny!**

**Čítať návod na obsluhu časť 1 a 2!**

Technické zmeny vyhradené. Obrázky (na začiatku návodu na obsluhu) sa môžu od originálu odlišovať.

### 2.2 Symboly a ich význam

	Čítať návod na obsluhu
	Upozornenie pred nebezpečenstvom
	Nebezpečenstvo zásahu elektrickým prúdom!
	Prístroj sa môže znova samovoľne spustiť! <sup>1</sup>
	Horúci povrch!
	Zap-/Vypnúť
	Ochrany spínač motora (externý)
	bezolejový stlačený vzduch
	olejom mazaný stlačený vzduch
	Odpúšťací ventil kondenzátu
	Sací výkon [l/min]
	Plniaci výkon [l/min]
	Výkon motora [kW]

	Najvyššie prevádzkové otáčky [U/min]
	Rozmery: výška x hĺbka x šírka [mm]
	Váha [kg]
	Pracovný tlak [bar]
	Tlak v nádobe [bar]
	Obsah nádoby [l] Maximálny prípustný prevádzkový tlak nádoby [bar]
	Koncový kompresný tlak [bar]
	Zapínací tlak [bar]
	Napnutie [V], Frekvencia [Hz], Fáza(n) [~]
	Elektické zabezpečenie (zotrvačné) [A]
	Množstvo oleja <sup>2</sup> [l]
	L <sub>WA</sub> úroveň akustického tlaku podľa EN ISO 3744 (RL 2000/14/EG) [dB(A)]
	Úroveň hladiny akustického tlaku L <sub>pA</sub> podľa EN ISO 2151 pri použití EN ISO 3744 [dB(A)]
	Pomer prevádzkový čas-odstávka Max. počet prepínacích cyklov [1/h]
	Teplota okolia [°C]
	Min. odstup od steny [cm]

<sup>1</sup>. Napr. pri dosiahnutí riadiaceho tlaku

<sup>2</sup>. Prvé naplnenie: minerálny olej, do 10 °C. pod 10 °C použiť plne syntetický olej.

### 2.3 Bezpečnostné pokyny

**VAROVANIE**

**Šibajúca tlakovo-vzduchová hadica pri otvorení rýchlospojky!**

► Pevne držať tlakovo-vzduchovú hadicu!

**VAROVANIE**

**Nebezpečenstvo popálenia na motore, agregáte, spätnom ventile, spájacej hadici/tlakovej rúre a horúcim olejom!**

- ▶ Nosiť ochranné rukavice!

**VAROVANIE**

**Poruchy sluchu spôsobené hlukom počas prevádzky!**

- ▶ Nosiť ochranu na uši!

**VAROVANIE**

**Poškodenie pripájacieho kábla!**

- ▶ Chrániť pred ostrými hranami, olejom a horúčavou!
- ▶ Vytiahnuť konektor so zásuvky!

**POZOR**

**Nebezpečenstvo pomliaždenín!**

- ▶ Zaistovacia brzda kladky spojzdníť nie ručne, ale nohou.
- Pracovať oddýchnutý, koncentrovaný, zabezpečiť vecnú prevádzku.
- Chrňte seba, iné osoby, zvieratá, predmety a Vaše životné prostredie vždy nevyhnutnými ochrannými opatreniami, školením prístrojov a opatreniami, predchádzať tým poškodeniu zdravia, predmetov, hodnôt, škodám na životnom prostredí alebo nebezpečenstvám úrazu.
- Opravy smú byť realizovné len Schneider Druckluft GmbH, alebo ich autorizovanými servisnými partnermi.
- Dodržiavať návod na obsluhu pre nádoby!
- **Zakázané:** Manipulácie, Použitie na iné účely; Núdzové opravy; stláčať iné zdroje energie; Bezpečnostné vybavenia odstrániť alebo poškodiť; Používať pri netesnostiach alebo prevádzkových poruchách; žiadne originálne náhradné diely; Prekročiť prípustný koncový kompresný tlak ako uvedené; Pracovať bez ochranného vybavenia; Prepravovať prístroj pod tlakom, vykonávať údržbu, opravovať, nechať bez dozoru; používať iné/nesprávne mazivá; fajčiť; otvorený oheň; Odstrániť nálepku.
- **Zakázané:** Odpúšťať stlačený vzduch cez odpúšťací ventil kondenzátu; Zavesiť prístroj na žeriavové lano; Bez zatiahnutej

zaistovacej brzdy odstavíť kladku (Poz. 38) alebo uviesť do prevádzky.

**2.4 Uvedenie do prevádzky****2.4.1 Preprava**

- Skontrolovať pevné uloženie rukoväte.
- Nádoby bez tlaku.
- Vo vozidle: Prepravovať kompresor nastojato, zabezpečiť a chrániť.

**2.4.2 Podmienky na mieste uloženia**

- Priestory: bez prachu, suché, dobre prevzdušnené.
- Plocha uloženia: hladká, vodorovná.

**2.4.3 Pred prvým uvedením do prevádzky**

1. Zrealizovať vizuálnu kontrolu.
  2. Skontrolovať elektrickú prípojku.
  3. Skontrolovať stav oleja. (viď kap. 2.6.6).
- ⓘ Pri prístrojoch s priloženou odmerkou oleja túto vymeniť za uzatváracie zátky v agregáte a doplniť olej.

**2.4.4 Elektrická prípojka**

- Sieťové napätie a údaje na výkonovom štítku musia byť identické.
  - Elektrické zabezpečenie podľa Technický dát.
- ⓘ Pri použití predĺžovacieho kábla: Prierev vedenia: min. 2,5 mm<sup>2</sup>; max. dĺžka kábla: 10 m.

**2.4.5 Skontrolovať/zmeniť smer otáčok**

Pre kompresory so striedavým prúdom:

1. Skontrolovať smer otáčok pri každom novom zasunutí konektora: Kompresor zapnúť, pozorovať a pri chybných otáčkach znova vypnúť.
2. Konektor vytiahnuť.
3. Konektor striedavého prúdu s meničom fáz: tento zatlačiť a otočiť o 180°. (obrázok 2a)  
Konektor striedavého prúdu bez meniču fáza: Vymeniť fázy v zásuvke.  
Zopakovať pracovný krok 1.
4. Smer otáčok sa nezmenil: Kontaktovať servisného partnera.

**2.4.6 Doplniť hmlový primazávač**

Pre kompresory s hmlovým primazávačom:

1. Kompresor/nádoby urobiť beztlakovými.
2. Konektor vytiahnuť.
3. Odskrutovať hmlový primazávač od nádoby. (obrázok 3a)

Použiť vhodný olej (obj.č. B770000)!

### 2.4.7 Nastaviť hmlový primazávač

1. Zaskrutkovať regulačnú skrutku opatrne so skrutkovačom v smere hodinových ručičiek. Potom naskrutkovať na 1/2 až 1 otáčok (obrázok 3a).
2. Pri odbere vzduchu je na hornom olejoznaku viditeľná usadenina oleja v tvare kvapky. Dávkovanie: 1 kvapka oleja pri 300 – 600 l/min spotreby vzduchu. V prípade potreby príslušne nastaviť a pravidelne kontrolovať.

## 2.5 Prevádzka

ⓘ Nepreťažiteľ kompresor: Neprekročiť max. počet prepínacích cyklov a pomer prevádzkového času k odstávke!

### 2.5.1 Nasadenie

Kompresor zapnúť na prepínači zapnúť/vypnúť (Poz. 10). Kompresor sa automaticky zapne a vypne pri dosiahnutí maximálneho tlaku.

## 2.6 Údržba

Interval / najneskôr	Činnosť	vid' kap.
-- / v prípade potreby	Kompresor vyčistiť	2.6.2
	Vyčistiť nástavec filtra (redukčný ventil s filtrom)	2.6.3
-- / po každom nasadení	Kondenzát vypustiť z tlakovej nádoby	2.6.5
	Vypustiť kondenzát s redukčného ventilu s filtrom	2.6.4
denne/ Uvedenie do prevádzky	Skontrolovať stav oleja, v prípade potreby doplniť	2.6.6
jednorázovo po 10 h / --	skontrolovať skrutkovania	2.6.8
-- / týždenne	skontrolovať sací filter	2.6.9
50 h / po 1/2 roku	Skontrolovať napnutie klinového remeňa (keď existuje)	2.6.10
	Vyčistiť sací filter	2.6.9
	Vymeniť olej (1.výmena oleja minerálny alebo syntetický olej)	2.6.7
500 h / po 1 roku	Vymeniť olej (pri minerálnom oleji)	2.6.7
	Vymeniť sací filter	2.6.9
	Vymeniť spätný ventil a nástavec	2.6.11
	Skontrolovať skrutkovania	2.6.8
1.000 h / po 2 rokoch	Vymeniť olej (pri syntetickom oleji)	2.6.7
	Vymeniť klinové remene (keď existujú.)	2.6.10
2.500 h / po 5 rokoch	vymeniť bezpečnostný ventil	2.6.12

### 2.6.1 Pred každou údržbou

1. Kompresor vypnúť na prepínači zapnúť/vypnúť (Poz. 10). Prerušiť prívodu prúdu.

### 2.5.2 Nastavenie pracovného tlaku

1. Nastavovacie tlačidlo redukčného ventilu s filtrom - ventilom min. tlaku potiahnuť (obrázok 4a).
2. Otočiť v smere hodinových ručičiek = tlak sa zvýši. Otočenie proti smeru hodinových ručičiek = tlak sa zníži.
3. Nastavený pracovný tlak na manometri odčítať (Poz. 13).
4. Nastavovacie tlačidlo na aretáciu zatlačiť smerom dole.

### 2.5.3 Po nasadení

1. Kompresor vypnúť.
2. Prerušiť prívod prúdu.
3. Oddeliť vsuvku tlakovo-vzduchovej hadice od (bezpečnostnej) rýchlospojky.
4. Kompresor vyčistiť (Kap. 2.6.2), urobiť beztlakovým (Kap. 2.6.1), prepraviť na miesto uloženia (Kap. 2.4.1).

2. Kompresor urobiť beztlakovým: s vyfukovacou pištoľou vyfúknuť celkový tlak z nádoby.

① Olej odpustiť len vtedy, keď je prístroj dostatočne vychladený.

### 2.6.2 Vyčistiť kompresor

- Chladiace rebrá na valci, hlavu valca a dochadzovač vyčistiť so stlačeným vzduchom.
- Vyčistiť kryt ventilátora motora.

### 2.6.3 Vyčistiť nástavec redukčného ventila s filtrom

1. Urobiť nádobu redukčného ventila s filtrom beztlakovým.
2. Podržať vhodnú nádobu pod odpúšťačom kondenzátu. Odpustiť kondenzát.
3. Nádobu redukčného ventila s filtrom odmontovať. Upevňovaciu skrutku proti smeru hodinových ručičiek odskrutkovať od nástavca filtra. (obrázok 4a).
4. Nástavec filtra odobrať, vyčistiť v mydlovom lúhu (max. 50 °C).
5. Montáž v opačnom poradí.

### 2.6.4 Vypustiť kondenzát redukčného ventila s filtrom

**Poloautomaticky odpustiť:** Odpúšťací ventil kondenzátu otočiť o 1/4 otáčok proti smeru hodinových ručičiek. Pod 1 bar: Kondenzát odtečie. (obrázok 4a)

**Manuálne odpustiť:** Odpúšťací ventil kondenzátu otočiť proti smeru hodinových ručičiek a zatlačiť hore. Kondenzát odtečie.

### 2.6.5 Kondenzát tlakovej nádoby odpustiť

① Kondenzát odstrániť podľa platných predpisov!

**Pozor:** Noste ochranné okuliare!

1. Postaviť vhodnú nádobu pod odpúšťačom kondenzátu.
2. Aby sa mohol kondenzát odpustiť, musí byť zastúpený tlak v nádobe od 2 - 3 bar.
3. Otvoriť odpúšťací ventil kondenzátu (Poz. 09).
4. Odpúšťací ventil kondenzátu po prevedenom odpustení kondenzátu znova zatvoriť.

### 2.6.6 Skontrolovať stav oleja

- Stav oleja sa musí nachádzať medzi spodným a vrchným označením (olejová odmerka/olejznak) (obrázok 7a).
- V prípade potreby opraviť.
- ① Pri mliečnom oleji musí nasledovať okamžitá výmena oleja.

### 2.6.7 Vymeniť/doplniť olej

1. Kompresor nechať zahriaty, vypnúť, prerušiť prívod prúdu.
  2. Plniace zátky oleja resp. olejovú odmerku (Poz. 03) vytiahnuť, podržať nádobu starého oleja pod odpúšťacou skrutkou oleja (Poz. 04), túto naskrutkovať, starý olej úplne odpustiť.
  3. odpúšťaciu skrutku oleja naskrutkovať.
  4. Zadané množstvo oleja naplniť.
  5. Skontrolovať stav oleja, v prípade potreby opraviť. Plniace zátky oleja resp. odmerku oleja zasunúť.
  6. Starý olej odstrániť podľa platných predpisov.
- ① Odporúčanie: Minerálny olej Obj. č. B111002, syntetický olej Obj. č. 111006. Žiadna záruka pri zlom oleji. Syntetický a minerálny olej **nie** miešať: Možné škody na kompresore!

### 2.6.8 Kontrola skrutkových spojov

- Skontrolujte, či sú všetky skrutkové spoje bezpečne utiahnuté, v prípade potreby ich dotiahnite.

### 2.6.9 Vyčistiť nasávací filter

Vid' návod na obsluhu časť 1.

- ① Nevyukovať nasávací otvor. Nesmú sa dostať dovnútra žiadne cudzie častice. Nikdy neprevádzkovať kompresor bez nasávacieho filtra.

### 2.6.10 Napnutie klinového remeňa skontrolovať, nastaviť

Kompresory prevádzkované klinovým remeňom:

1. Kompresor vypnúť. Prerušiť prívod prúdu.

### Skontrolovať napnutie klinového remeňa:

Klinový remeň hore v strede medzi platňou klinového remeňa zatlačiť smerom dole vhodným tupým predmetom (vidlicový kľúč). Môže sa povoliť maximálne šírka klinového remeňa (obrázok 8a).

### Nastaviť napnutie klinového remeňa:

1. Odobrať vonkajšiu ochranú mrežu remeňa.
2. Označiť pozíciu elektromotora na základnej doske.
3. Upevňovacie skrutkovania motora uvoľniť (obrázok 8b).

4. Motor posunúť smerom agregát kompresora. Klinový remeň odobrať.
5. Motor cca. 2 mm paralelne cez označenie posunúť späť. Upevňovacie skrutkovania zatiahnuť.
6. Klinový remeň najprv položiť cez malú platňu klinového remeňa a potom zatlačiť nad veľkú platňu klinového remeňa.
7. Skontrolovať napnutie klinového remeňa, v opačnom prípade postup zopakovať.
8. Vonkajšiu ochranú mrežu remeňa namontovať.

### 2.6.11 Spätný ventil vyčistiť/vymeniť

1. Uzatváracie skrutky odskrutkovať (obrázok 6a).
2. Nástavec vyčistiť, pri poškodení, zatlačiť, alebo vytvrdnutie nahradiť.
3. Uloženie vyčistiť, pri poškodení vymeniť kompletný spätný ventil.

### 2.6.12 Výmena bezpečnostného ventilu

1. Bezpečnostný ventil (poz. 11) povoľte proti chodu hodinových ručičiek.
2. Závity nového bezpečnostného ventilu natriete stredne pevným poistením na skrutky, napr. Loctite® 243, alebo omotajte teflonovou páskou.
3. Nový bezpečnostný ventil zatočte v smere chodu hodinových ručičiek.

## 2.7 Uvedenie mimo prevádzky

### 2.7.1 Konzervácia

Pri olejom mazaných kompresoroch: Kompresor je na dlhší čas (od 6 mesiacov) mimo prevádzky, alebo je nový a bude podstatne neskôr prevádzkovaný.

1. Olej vymeniť za protikoróznny olej (Viskozita SAE 30). Vid' Kap. 2.6.7.
2. Nechať kompresor spojzdený, vypnúť, prerušiť prívod el. prúdu.
3. Kondenzát vypustiť, urobiť kompresor beztlakovým.
4. Pred opätovným uvedením do prevádzky vymeniť protikoróznny olej za olej do kompresora.

Kompresor uskladňovať v prostredí bez prachu, v suchu: nevystavovať žiadnym silným výkyvom teplôt.

### 2.7.2 Životné prostredie

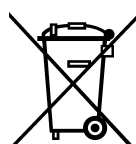

**Náradie nevyhadzujte do domáceho odpadu!** Náradie, príslušenstvo a obaly odovzdajte na recykláciu v súlade s ochranou životného prostredia. Dodržiavajte

platné národné predpisy.

**Len EÚ:** Podľa európskej smernice o odpade z elektrických a elektronických zariadení a jej presadení v národnom práve sa musia použité elektrické prístroje separovať a odovzdávať na recykláciu v súlade s predpismi na ochranu životného prostredia.

## 2.8 Odstránenie poruchy

	Porucha	Príčina	Odstránenie
A	Ochranný spínač motora prerušuje prívod prúdu	Pri poruchách (napr. Prehriatie; podpätí; predlžovací kábel príliš dlhý alebo so zlým priemerom) vypína ochranný vypínač motora	► Kompresor vypnúť. Chvíľu počkať. Popríklad existujúci externý ochranný spínač motora. Kompresor zapnúť. Ochranný spínač motora opätovne vypína: Kompresor vypnúť. Prerušiť prívod prúdu. Kontaktovať servisného partnera
B	Odpúšťanie tlaku nefunguje	Výpadok prúdu / podpätie v sieti pri zapnutom kompresore	► Kompresor vypnúť. Odpustí sa. Kompresor zapnúť
C	Kompresor nenabehne pri spustení	Tlak v nádobe väčší ako zapínaný tlak	► Tlak vypustiť z nádoby, kým tlakový spínač automaticky zapne
		Chybné zásobovanie elektrickým prúdom	► Prívod el. prúdu nechať skontrolovať odborníkom (Servisným partnerom)
		Ochranný spínač motora prerušuje prívod prúdu	► Vid' bod A

	<b>Porucha</b>	<b>Príčina</b>	<b>Odstránenie</b>
C	Kompresor nena-behne pri spustení	Tlakový spínač poškodený	► Nechať vymeniť tlakový spínač znalou osobou
D	Kompresor nakrátko nabehne/hučí a potom automaticky vypne	Vedenie sieťového pripojenia ma neprípustnú dĺžku alebo je príliš malý priemer vedenia	► Skontrolovať dĺžku vedenia sieťového pripojenia a priemer vedenia (viď Kap. 2.4.4)
E	Kompresor beží nepretržite	Sací filter silno znečistený	► vyčistiť alebo obnoviť
		Tlakovo-vzduchové náradie má príliš vysokú spotrebu vzduchu	► Skontrolovať spotrebu vzduchu. Kontaktovať servisného partnera
		Netesnosti na kompresore	► Vyhľadať, Kontaktovať servisného partnera
		Príliš veľa kondenzátu v nádobe	► Vypustiť (viď Kap. 2.6.5)
		Tlakový rozvod netesní	► skontrolovať, medzery zaizolovať
		Výpustný ventil kondenzátu otvorený alebo chýba	► Zatvoriť resp. nahradiť
F	Výpustný ventil vyfukuje	Výpustný ventil netesní	► Vyčistiť alebo vymeniť
G	Vypínací tlak dosiahnutý: Výpustný ventil odpúšťa až po dosiahnutie zapínacieho tlaku	Nástavec spätného ventilu netesní alebo je pokazený	► Vyčistiť alebo obnoviť (viď Kap. 2.6.11)
		Spätný ventil poškodený	► nahradiť
H	Kompresor sa často zapína	Veľmi veľa kondenzátu v tlakových nádobách	► Kondenzát vypustiť (viď Kap. 2.6.5)
		Kompresor preťažený	► Viď bod E
I	Bezpečnostný ventil odpúšťa	Tlak v nádobe vyšší ako nastavený zapínací tlak	► Tlakový spínač odborníkom nechať nanovo nastaviť/obnoviť
		Bezpečnostný ventil poškodený	► obnoviť alebo kontaktovať servisného partnera
J	Kompresor je príliš horúci	Prívod vzduchu nedostatočný	► Zabezpečiť dostatočné ovzdušenie a odvzdušnenie
		Chladiace rebrá na ventile (hlave ventilu) znečistené	► vyčistiť
		Príliš dlhá doba nasadenia	► Kompresor vypnúť
K	Olejom mazaný kompresor: Stav oleja stúpa, bez toho aby sa doplnil olej	Zbiera sa kondenzát v oleji	► Kompresor predimenzovaný, kontaktovať Servisného partnera
		Vysoká vlhkosť vzduchu	► Vymeniť olej
L	Kompresor poháňaný klinovým remeňom: Nezvyčajný hluk pri chode	Klinový remeň alebo platňa remeňa sa šmýka na ochranej mreži remeňa	► Vyhľadať kontaktné miesto, poruchu odstrániť
		Klinový remeň prešmykuje	► Napnúť klinový remeň (viď Kap. 2.6.10)

## 2.9 Záruka

**Základ:** Kompletný prístroj v originálnom stave/doklad o kúpe.

Pre Materiál a výrobné chyby platia zákonné predpisy.

**Vylúčené sú:** Opatrebované / Spotrebované časti; nesprávne využívanie; Preťaženie; Ma-

nipulácia / Využívanie na iné účely; nedosta-  
točná / zlá / žiadna údržba; Nánosy prachu/  
nečistôt; neprípustný / nesprávny postup  
práce; nedodržovanie návodu na obsluhu;  
zlé pracovné prostriedky/materiál na spraco-  
vanie; Nesprávne elektrické pripojenie; ne-  
správne uloženie.





Schneider Druckluft GmbH  
Ferdinand-Lassalle-Str. 43  
D-72770 Reutlingen



**DE EU-Konformitätserklärung**

Wir erklären in alleiniger Verantwortung, dass dieses Produkt mit folgenden Richtlinien übereinstimmt: 2006/42/EG Maschinenrichtlinie; 2014/29/EU Richtlinie über einfache Druckbehälter; 2014/30/EU EMV-Richtlinie; 2000/14/EG Outdoor-Richtlinie.

**GB EU Declaration of Conformity**

We declare under our sole responsibility that this product complies with the following guidelines: 2006/42/EC machinery directive; 2014/29/EU simple pressure vessels directive; 2014/30/EU EMC directive; 2000/14/EC outdoor-noise-directive.

**F Déclaration de conformité UE**

Nous déclarons, sous notre seule responsabilité, que ce produit est conforme aux directives suivantes : directive machine 2006/42/CE; la directive 2014/29/UE relative aux récipients à pression simples; 2014/30/UE Directive CEM; directive 2000/14/EC relative aux matériels utilisés à l'extérieur

**NL EU-conformiteitsverklaring**

Wij verklaren in uitsluitende verantwoording dat dit product overeenkomt met de volgende richtlijnen: 2006/42/EG machinerichtlijn; 2014/29/EU richtlijn over eenvoudige drukvaten; 2014/30/EU EMC richtlijn; 2000/14/EC outdoor-richtlijn.

**PL Deklaracja zgodności UE**

Niniejszym oświadczamy na własną odpowiedzialność, iż produkt ten jest zgodny z następującymi wytycznymi oraz normami: 2006/42/WE Dyrektywa maszynowa; 2014/29/UE dyrektywą dot. prostych zbiorników ciśnieniowych; 2014/30/UE dyrektywą EMC; 2000/14/WE dyrektywą outdoor.

**H EU-konformitásnyilatkozat**

Kizárólagos felelősségünk tudatában kijelentjük, hogy ez a termék megfelel a következő irányelveknek: 2006/42/EK Gépekre vonatkozó irányelv; 2014/29/EU Irányelv egyszerű tartályokról; 2014/30/EU EMC irányelvek; 2000/14/EK Kültéri-irányelvek.

**CZ EU-Prohlášení o shodě**

Prohlašujeme s veškerou odpovědností, že tento výrobek je ve shodě s následujícími směrnicemi: směrnice 2006/42/ES o strojních zařízeních; 2014/29/EU Směrnice pro jednoduché tlakové nádoby; 2014/30/EU Směrnice pro elektromagnetická kompatibilita (EMC); 2000/14/ES Směrnice pro použití ve venkovním prostoru.

**SK EU-Osvedčenie konformity**

Prehlasujeme na našu zodpovednosť, že daný produkt zodpovedá nasledovným smerniciam: Smernicou 2006/42/ES o strojoch; 2014/29/EU Smernicou o jednoduchých tlakových nádobách; 2014/30/EU Smernicou o elektromagnetická kompatibilita (EMC); 2000/14/ES Smernica o emisii hluku zariadení používaných vo vonkajšom priestore.

Schalleistungspegel LWA nach DIN EN ISO3744 (RL 2000/14/EG); Sound power level LWA according to DIN EN ISO (RL 2000/14/EC); Niveau de puissance acoustique LWA selon DIN EN ISO 3744 (directive 2000/14/CE); Geluidsvermogensniveau LWA volgens DIN EN ISO 3744 (RL 2000/14/EG); Moc akustyczna LWA wg DIN EN ISO 3744 (RL 2000/14/WE); Hangteljesítményszint LWA DIN EN ISO 3744 (RL 2000/14/EK) szerint; Hladina akustického výkonu LWA podle DIN EN ISO3744 (RL 2000/14/ES); Hladina akustického výkonu podľa LWA DIN EN ISO3744 (RL 2000/14/ES)

Zertifikat-Registrier-Nr.; Certificate-registry-no.; Certificat-numéro d'enregistrement; Certificaat registratie-Nr.; Nr rej. Certyfikatu; Bizonyítvány-Reg.száma; Registrační číslo certifikátu; Registračné č. certifikátu:

EUT 0477.NED.14/1154

Messwert; Measured value; Valeur mesurée ; Meetwaarde; Wartość zmierzona; Mért érték; Nameřená hodnota; Nameraná hodnota: 92 dB(A) / Garantierter Wert; Guaranteed value; Valeur garantie ; Gegarandeerde waarde; Wartość gwarantowana; Garantált érték; Garantovaná hodnota; Garantovaná hodnota: 95 dB(A)

Eurofins TECH S.r.l. - Via Cuorgne, 21 – 10156 Torino - Italy

Benannte Stelle; Nominated centre ; Organisme notifié ; Aangemelde instanties; Jednostka notyfikowana; Kijelölt szervek; Oznámené subjekty; Notifikované orgány:

0477

Dokumentationsbeauftragter; Documentation representative; responsable de documentation; Documentatieverantwoordelijke; Rzeczoznawca; A dokumentálás felelőse; Zodpovědný za dokumentaci; zodpovedný za dokumentáciu; Schneider Druckluft GmbH, Ferdinand-Lassalle-Str. 43, 72770 Reutlingen - Germany

**Kolbenkompressor; Piston compressor; Compresseur à pistons ; Zuigercompressor; Sprężarka tłokowa ; Dugattyús kompresszor; Pístový kompresor; Piestový kompresor:**

**Serien-Nr.; Serial no.; N° de série ; Serienr.; Nr seryjny; Sorozatszám; Sériové č.; Sériové č.:**

**Jahr der CE-Kennzeichnung; Year of CE mark; Année du marquage CE ; Jaar van de CE-markering; Rok oznakowania CE; A CE-bejegyzés éve; Rok označení CE; Rok označenia CE:**

Compact 200-10 W

DGKT100207

2018

Der Unterzeichner ist Leiter Service und Technik; Undersigned is Head of service and engineering; Le signataire est le directeur du service technique et maintenance; Ondertekend: Hoofd van service en techniek; Podpis: Kierownik Działu Serwisu i Działu Technicznego; Jegyzí a szerviz és műszaki vezető; Podepsaná osoba je vedoucí servisu a techniky; Podpísaný je vedúci servisu a techniky



Schneider Druckluft GmbH  
Ferdinand-Lassalle-Str. 43  
D-72770 Reutlingen

Reutlingen, 28.06.2018

ppa./pp/ p.p./bij volmacht/z up./  
v zastoupení/v.z./z up.

Stefan Vikuk

ppa.







## Schneider Druckluft GmbH

Ferdinand-Lassalle-Str. 43

D-72770 Reutlingen

+49 (0) 7121 959-0

+49 (0) 7121 959-151

info@schneiderairsystems.com

 [www.schneider-airsystems.com](http://www.schneider-airsystems.com)

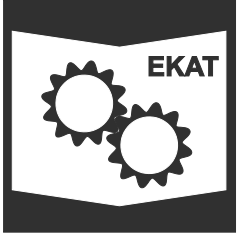

Ersatzteilkatalog / spare parts catalogue / catalogue de pièces de rechange en ligne / catálogo de piezas de recambio / reserveonderdelencatalogus / reservedeler katalog / katalog części zamiennych / pótalkatrész katalógusunkat folyamatosan / katalog náhradních dílů / katalóg náhradných dielov / каталога запасных частей:  [www.schneider-airsystems.com](http://www.schneider-airsystems.com)



Registration, Evaluation, Authorization and Restriction of Chemicals:

 [www.schneider-airsystems.com/reach](http://www.schneider-airsystems.com/reach)

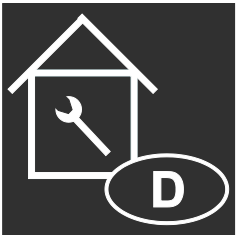

service@schneiderairsystems.com

 [www.schneider-airsystems.de](http://www.schneider-airsystems.de)



 [www.schneider-airsystems.com](http://www.schneider-airsystems.com)